

Entre Afrique et Égypte

Stéphanie Guédon est
maître de conférences en
histoire romaine à l'Université
de Limoges.

Ausonius Éditions
— Scripta Antiqua 49 —

Entre Afrique et Égypte :
relations et échanges entre les espaces au sud
de la Méditerranée à l'époque romaine

sous la direction de Stéphanie GUÉDON

*Ouvrage publié avec le concours du Centre de recherches interdisciplinaires en histoire, art et musicologie
(CRIHAM, EA 4270) – Institut de recherche Sciences de l'Homme et de la Société,
Université de Limoges, et du Partner University Fund "Oasis Maior"*

Diffusion De Boccard 11 rue de Médicis F - 75006 Paris
— Bordeaux 2012 —

AUSONIUS

Maison de l'Archéologie

F - 33607 Pessac cedex

<http://ausoniuseditions.u-bordeaux3.fr/fr/>



Diffusion De Boccard

11 rue de Médicis

75006 Paris

<http://www.deboccard.com>

Directeur des Publications : Olivier Devillers

Secrétaire des Publications : Nathalie Tran

Graphisme de Couverture : Stéphanie Vincent

© AUSONIUS 2012

ISSN : 1298-1990

ISBN : 978-2-35613-077-8

Achévé d'imprimer sur les presses

de l'imprimerie BM

Z.I. de Canéjan

14, rue Pierre Paul de Riquet

F - 33610 Canéjan

décembre 2012

Illustration de couverture :

Charles-Théodore Frère (1814-1888), "A Caravan Crossing the Desert"

©Photo courtesy of : Rehs Galleries, Inc., New York City.

***Africa vs Aegyptus* : routes, rythmes et adaptations de la céramique africaine en Égypte**

Pascale Ballet, Michel Bonifay et Sylvie Marchand

INTRODUCTION

L'objectif de cette communication est de cerner, à la lumière de la céramique africaine, les types de contact qui ont pu unir l'Afrique du Nord (Algérie, Tunisie, Libye tripolitaine) et l'Égypte. Celle-ci est en effet largement alimentée à partir du III^e siècle, mais surtout des IV^e et V^e siècles par le marché africain, qui fournit céramique fine et, en plus faible quantité, produits contenus dans des amphores. À partir du matériel de l'Afrique du Nord trouvé en Égypte, il s'agira de dégager les principaux centres qui ont exporté leur production dans la vallée du Nil et ses confins et de périodiser ces mouvements d'échanges. Par ailleurs, les importations de céramique fine, celle notamment des ateliers tunisiens, ont largement influencé l'industrie céramique égyptienne, dont on relève des copies ou des adaptations plus ou moins fidèles en Moyenne Égypte, à Assouan et dans les oasis du désert libyque. Ce phénomène d'imitation est également discernable, mais de manière plus réduite, dans le domaine amphorique, en particulier dans l'oasis de Bahariya.

La question des routes doit être posée *in fine* : voies côtières et/ou transdésertiques par le relais des oasis ? Paradoxalement, certaines zones où le phénomène d'imitation est marqué, tout particulièrement dans les oasis de Kharga, de Dakhla et de Bahariya, les importations de céramique fine d'Afrique du Nord ne sont pas considérables, du moins si l'on se fonde sur le matériel de Douch/Kysis, de la prospection du bassin sud de Kharga, de Deir, de Ismant el-Gharab/Kellis et de Amheida/Trimithis.

On tentera d'étudier dans quelle mesure on peut déceler un particularisme de l'Égypte dans ses relations commerciales avec l'Afrique, tant du point de vue de la nature des importations, de leur périodisation et des routes empruntées.

Pour ce faire, il est nécessaire de replacer la question égyptienne dans le cadre général de la diffusion de la céramique africaine en Méditerranée orientale¹, qui fait apparaître trois constantes² :

1) Tout d'abord, on constate en Orient un **décalage** de plus d'un siècle avec la Méditerranée occidentale dans les arrivages de sigillée africaine, ces derniers ne devenant réellement significatifs qu'à partir du milieu du III^e siècle³. Ils connaissent ensuite un véritable boom⁴ dans la deuxième moitié du IV^e siècle et au début du V^e siècle suivi d'un fléchissement très net au milieu et dans la deuxième moitié du V^e siècle⁵. La reprise des importations de sigillée africaine en Orient est évidente au VI^e siècle⁶ et se poursuit jusque dans la seconde moitié du VII^e siècle⁷.

1 Hayes 1972 ; Abadie-Reynal 1989 ; Sodini 2000 ; Bonifay 2005 ; Reynolds 2010.

2 Bonifay 2005, 565.

3 Hayes 1972, 418-420 ; Bonifay 2005, 566 ; Reynolds 2010, 21-22.

4 Abadie-Reynal 1989, 144, parle d'"explosion des sigillées africaines".

5 Déjà signalé dans Hayes 1972, 417 : "Around the middle of the fifth century, (...) a sharp decline occurs in the importation of the African wares".

6 Hayes 1972, 418.

7 Hayes 1972, 463 et carte 30.

2) Ensuite, on observe un net **découplage** dans le transport des vaisselles fines et des amphores. Les arrivages d'amphores africaines en Méditerranée orientale ne suivent pas la courbe des importations de sigillée⁸ et, d'une manière générale, ils demeurent faibles, exception faite des *spatheia* miniatures du VII^e siècle⁹.

3) Enfin, la céramique africaine exerce, à partir de la deuxième moitié du IV^e siècle, une forte **influence** stylistique sur les productions orientales. De la sigillée phocéenne à la sigillée chypriote tardive et de la *Pontic Red Slip Ware* aux imitations de lampes africaines à Athènes et à Corinthe, le modèle à suivre est celui des productions africaines¹⁰.

Il s'agira donc de vérifier si ces trois constantes s'appliquent également au terrain égyptien.

LES FLUCTUATIONS DES IMPORTATIONS DE SIGILLÉE AFRICAINE EN ÉGYPTE

La place de la sigillée africaine en Égypte

En Égypte, les céramiques fines d'Afrique du Nord (*African Red Slip Ware* = *ARS*) sont importées sur l'ensemble du territoire égyptien¹¹. Alors que les sigillées orientales (*Eastern Sigillata A* et *Cypriot Sigillata*) dominent les importations de vaisselles méditerranéennes jusqu'au seuil du III^e siècle¹², la suprématie des productions africaines apparaît clairement à partir du IV^e siècle si on les compare aux sigillées phocéennes (*Late Roman C Ware* ou *Phocean Red Slip Ware* = *PRS*), peu présentes en Égypte, et aux sigillées chypriotes tardives (*Late Roman D Ware* ou *Cypriot Red Slip Ware* = *CRS*). Pourtant, dans le nord, cette suprématie de la sigillée africaine n'est pas aussi affirmée, du moins pour les phases tardives de la période byzantine : c'est le cas à Alexandrie¹³, à Tanis¹⁴, aux Kellia¹⁵ où les approvisionnements chypriotes dominent l'ensemble

8 Abadie-Reynal 1989, 147.

9 Sodini 2000, 191 : "Les amphores africaines sauf les *spatheia* ont moins de succès que l'ARS dans la *pars orientis*". Voir également Reynolds 2010, 307, n. 476.

10 Bonifay 2005, 578-579.

11 On manque de données chiffrées sur les contextes égyptiens. Pour un essai de synthèse quantitative, voir Bes 2007, 66-69 et 161-164.

12 Les contextes du III^e siècle sont particulièrement méconnus sur le territoire égyptien.

13 À Kôm el-Dikka, les céramiques tunisiennes sont attestées à partir de 250-270 jusqu'au VII^e siècle (Rodziewicz 1976), alors que l'abondance des sigillées chypriotes est remarquable entre la fin du VI^e et le début du VII^e siècle. Voir également Bonifay 1998, 141 (chantier du Diana) : 370 sigillées chypriotes tardives pour 472 sigillées africaines (NMI, contextes des IV^e-VII^e s.).

14 À Tanis, la proportion de sigillées africaines est relativement faible (15 individus : Bavay *et al.* 2000, 49, fig. 11-12), s'échelonnant de la première moitié du III^e siècle (type Hayes 33) au VI^e siècle (type Hayes 105), avec une majorité d'individus dans la première moitié du V^e siècle (types Hayes 61B, 67, 73A, 76, 91A) ; quant à la sigillée chypriote (36 individus : *Ibid.*, 49-50, fig. 13-15), elle prend le relais de la sigillée africaine au cours du V^e siècle : Hayes 1 (6 exemplaires, fin IV^e-troisième quart du V^e siècle) ; type Hayes 2, le plus répandu (18 exemplaires, c. 450-milieu VI^e siècle) ; type Hayes 5 (1 exemplaire, milieu-fin du VI^e siècle) ; type Hayes 7 (4 exemplaires, seconde moitié du VI^e-début du VII^e siècle) ; type Hayes 8 (1 exemplaire, seconde moitié du VI^e-début du VII^e siècle) ; type Hayes 9A (550-600).

15 Aux Kellia (Egloff 1977), la sigillée africaine est bien attestée du V^e s. au VI^e s. (Hayes 53B, 59B, 67, 72B, 73A, 82A, 97, 99A, 100) mais la sigillée chypriote tardive domine à partir de la deuxième moitié du V^e s. (*Ibid.*, Pl. 38 : Hayes 2). Aux Qouçour al-Ruba'yyat, dont le développement est tardif (fin du VI^e à la première moitié du VIII^e siècle), la sigillée africaine semble peu représentée (Hayes 105), tandis que la sigillée chypriote est plus abondante (Hayes 2, 7, 9, 11) (Ballet & Picon 1987, 28-29, fig. 2, 3 ; Bonnet

de la céramique de la deuxième moitié du v^e au début du vii^e siècle, ainsi que dans la région de Péluse¹⁶. Il conviendrait bien sûr de périodiser ces rapports de proportion afin d'affiner la lecture des fluctuations des échanges commerciaux, notamment aux vi^e-vii^e siècles pour les Kellia et aux v^e-vi^e siècles pour la zone de Péluse. Toutefois, le Sinaï nord-occidental semble relativement marginal par rapport au faciès égyptien du nord : il s'intègre dans un réseau de distribution où les céramiques fines d'Afrique proconsulaire sont peu abondantes au v^e siècle à l'instar, semble-t-il, de la Méditerranée orientale.

Si, dans le nord du pays, les deux groupes sont à peu près à égalité, à l'exception de la zone pélusiaque marquée par la suprématie des céramiques chypriotes, un déséquilibre apparaît à partir de la pointe sud du Delta. D'Hawara à Tebtynis au Fayoum ou à Bahariya, l'oasis du nord¹⁷, les céramiques chypriotes ne sont pas totalement absentes, mais elles sont bien inférieures à celles de la sigillée africaine, une situation similaire prévalant en Moyenne Égypte¹⁸, qu'il s'agisse d'Hermopolis Magna¹⁹ ou d'Antinoopolis²⁰. En ce qui concerne la région thébaine, pour laquelle nous n'avons pas couvert toutes les occurrences, il faut souligner l'absence totale de céramiques fines importées à Saint-Marc²¹ et à Deir el-Bahrit²² : cette absence s'explique peut-être soit pour des raisons chronologiques – l'occupation de ces établissements monastiques est relativement tardive, vii^e-viii^e siècles du moins pour le *topos* de Saint-Marc –, soit pour des raisons économiques – les ressources étant peut-être relativement limitées pour ces deux sites qui recourent avant tout au potentiel local et régional, l'approvisionnement provenant largement de la Moyenne Égypte et de la région d'Assouan.

Outre ces deux exemples thébains, les produits chypriotes sont rarissimes dans le sud, tandis que les céramiques tunisiennes sont attestées jusqu'à la Première Cataracte. Ainsi, à Éléphantine,

1994, 351-353, n° 1-8 ; Bonnet & Cattin 1999, 524-525, n° 1-8 (ARS), n° 10-13 (CRS), fig. 485 ; Bonnet Borel & Cattin 2003, 439-441, n° 1-12 (ARS), n° 14-19). Dans l'ermitage QR 195, dont la construction (les tessons permettant de caler les briques de voûte) et le fonctionnement sont datés du début du vii^e s. au début ou au milieu du viii^e s., la sigillée africaine est peu représentée (Hayes 91, 99, 104-105), la sigillée chypriote plus fréquente (Hayes 7, 9, 10), cf. Ballet 2003, 71-75, n° 1-4 (ARS), n° 6-9 (CRS), les céramiques cataloguées ne reflétant pas la fréquence des groupes.

16 À Tell el-Fadda, dont l'occupation est datée des époques byzantine et omeyyade, Chr. Vogt (1997, 4-5) signale la part non négligeable des céramiques chypriotes, une seule céramique tunisienne ayant été trouvée (Hayes 93B). À Tell el-Herr, dans le camp romain, les importations, rares dans les casernements, sont réparties de la manière suivante : du niveau 4 du casernement 9, proviennent une sigillée chypriote et un fond de sigillée africaine (Ballet 2000a, 215, n° 46-47, fig. 201) ; du niveau 2 du même casernement, deux chypriotes (Ballet 2000a, 217, n° 61-62).

17 Marchand 2000b, 188, n° 34-35 (sigillées chypriotes), n° 32-33 (sigillées africaines).

18 Pour le site de Baouït on observe en fouille et pendant la prospection du site, avec un mobilier archéologique qui s'inscrit principalement au vii^e siècle, l'extrême rareté de la sigillée africaine (1 individu) face à 9 individus qui appartiennent aux productions des sigillées phocéenne et chypriote tardive (documentation inédite S. Marchand).

19 Bailey 1998, pl. 2-5 : la sigillée africaine est largement majoritaire parmi les céramiques importées (A3 - A196, pl. 2-5, Hayes 50 A à Hayes 104), une seule sigillée chypriote présentée dans le catalogue (B8, pl. 5).

20 La fouille du Kôm II A n'a livré aucun exemple de sigillée chypriote.

21 Ballet 2007a, 129-139.

22 Burkard *et al.* 2003, 56-57.

sans être très abondantes, les importations de sigillée africaine sont notables²³, et un peu plus au nord, à Nag' el-Hagar, M. Mackensen a souligné la part non négligeable des importations de sigillée africaine, principalement du début du v^e au milieu du vi^e siècle, ce qui semble, à son avis, illustrer l'inscription du site dans un bon réseau de distribution et la relative richesse de cette agglomération²⁴.

Enfin, durant toute la période et sur l'ensemble du territoire – d'Alexandrie à Assouan, de Bahariya à Kharga – dominant les productions provinciales de sigillées : *Egyptian A* (Groupe O) et *B* (Groupe K), et productions des oasis, dont une grande partie du répertoire formel et décoratif est inspirée des productions africaines (voir infra).

Les rythmes de l'importation des sigillées africaines en Égypte

Une étude critique de la documentation publiée permet d'entrevoir une évolution en six temps de ces importations de sigillées africaines en Égypte :

Phase 1 : Rareté des importations au I^{er} siècle

À l'inverse d'autres régions de Méditerranée orientale (Cyrénaïque, Corinthe, Delphes, Chypre, Crète, etc.), la sigillée africaine A est faiblement attestée en Égypte. Il semble en outre s'agir pour la plupart de formes tardives, de la fin du II^e siècle ou de la première moitié du III^e siècle : Hayes 27 (?)²⁵ et Hayes 31 (?)²⁶. S'il s'agit bien de sigillée A2²⁷, l'hypothèse la plus probable est que ces productions viennent de la région de Carthage. En revanche, il n'existe pas assez de données sur les tout premiers temps de la sigillée africaine A, du moins dans l'état actuel de nos investigations. Il convient toutefois de signaler l'adaptation, dans l'atelier romain de Bouto, de l'assiette Hayes 8A (Lamboglia 1a-b), à lèvre externe ourlée et ici guillochée, une marque décorative caractéristique des séries produites de 80/90 p.C. au milieu du II^e siècle²⁸. Si le modèle a été introduit en Égypte, c'est – semble-t-il – en très faible quantité²⁹.

Phase 2 : Premiers arrivages significatifs au III^e siècle

Comme partout en Méditerranée orientale, ce n'est pas avant le milieu du III^e siècle que se produisent les premiers arrivages significatifs de sigillée africaine en Égypte. La production C de la Tunisie centrale est représentée par la forme Hayes 50A (fig. 1, n° 1) mais les variantes présentes à Nag' el-Hagar³⁰, à El-Balamun³¹ ainsi qu'à Alexandrie³² ne sont peut-être pas antérieures à la

23 Gempeler 1992, n° 1-12, 11 ARS (Hayes 67-68, 72B, 84, 91A, 93B, 99), contre une CRS (Hayes 1).

24 Mackensen 2006, 175, 179.

25 Rodziewicz 1976, Pl. 1, A7e.

26 Rodziewicz 1979, Pl. II, n° 12.

27 La forme Hayes 31 pourrait tout aussi bien être en A/D. On ne connaît pas bien l'origine de cette catégorie. A. Carandini avait proposé la Tunisie centrale (*Atlante I*, 53). M. Mackensen pense qu'il y a plusieurs zones de production, dont une (ou plus d'une) en Tripolitaine (Mackensen & Schneider 2006).

28 Hartung *et al.* 2003, 241, fig. 12, 3 ; Ballet *et al.* 2006, 19, fig. 3, 3.

29 Un fragment dans l'US 1054 du chantier du Diana à Alexandrie (étude en cours de M. Bonifay).

30 Mackensen 2006, 177 et fig. 6, n° 1.

31 Spencer 1999, Pl. 9c, n° 1 (associée à une amphore MR1a tardive de Sicile ou de Cyrénaïque).

32 Rodziewicz 1976, Pl. 1, A7b ? ; Rodziewicz 1979, Pl. III, n° 1-1a.

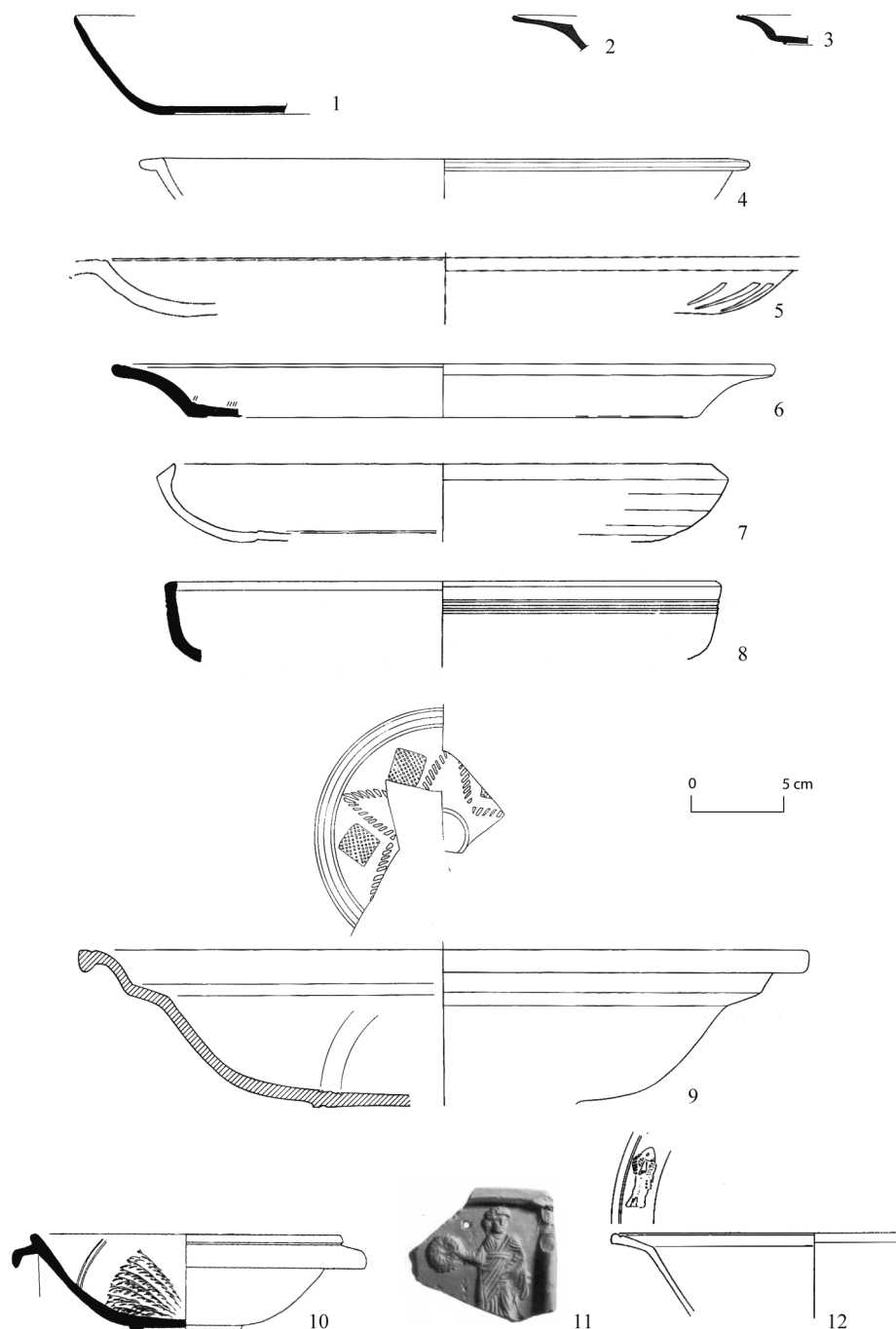

Fig. 1. Sigillées africaines importées en Égypte.

Phase 2 (III^e s.-début du IV^e s.). 1. Hayes 50A (Alexandrie : Rodziewicz 1976) ; 2. Hayes 45A (*Ibid.*) ; 3. Hayes 48 (*Ibid.*). **Phase 3** (milieu IV^e s.-début du V^e s.). 4. Hayes 58B (Nag' el-Hagar : Mackensen 2006) ; 5. Hayes 59A (Dendara : Marchand 2000a) ; 6. Hayes 60 (Alexandrie : Bonifay & Lefly 2002) ; 7. Hayes 61A (Alexandrie : Ballet 2001) ; 8. Hayes 63 (Hermopolis Magna : Bailey 1998) ; 9. Hayes 67 (Douch : Ballet 2004) ; 10. Hayes 91A (Karanis : Johnson 1981) ; 11. Hayes 56 (Alexandrie : Mackensen 1981) ; 12. Hayes 52 (Tôd : Lecuyot & Pierrat-Bonnefois 2004).

fin du III^e siècle, parfois associées aux formes Hayes 45, 46 et 48 (fig. 1, n° 2-3)³³. La variante ancienne Hayes 50A est également attestée à Bouto³⁴ et en Marmarique³⁵.

Phase 3 : Boom des importations au IV^e siècle et au début du V^e siècle

Selon le schéma général propre à la Méditerranée orientale, les sigillées africaines ne deviennent réellement abondantes en Égypte que dans la seconde moitié du IV^e siècle et au début du V^e siècle. La sigillée africaine D1 est particulièrement bien représentée à Alexandrie, non seulement par la forme Hayes 61A³⁶ (fig. 1, n° 7) mais également par les formes Hayes 58, 59, 60 (fig. 1, n° 4-6) et surtout 67³⁷ (fig. 1, n° 9) ; il en est de même sur le littoral occidental³⁸ et oriental³⁹. La diffusion est continue tout au long de la vallée du Nil, par exemple à Tebtynis⁴⁰, Ehnasya/Heracleopolis Magna⁴¹, Oxyrhynchos⁴², Hermopolis Magna⁴³, Dendara⁴⁴, Coptos⁴⁵, Nag⁴⁶ el-Hagar⁴⁶ et jusque dans les oasis du désert libyque⁴⁷. C'est le moment de la grande diffusion des ateliers de la zone d'El Mahrine, localisés dans la basse vallée de la Méjerda et dont la distribution transite par Carthage. La poursuite des importations de sigillée africaine C3/4 du centre de la Tunisie est également un trait marquant de cette période. On remarque en Égypte une assez impressionnante concentration de plats rectangulaires à décor moulé Hayes 56⁴⁸ (fig. 1, n° 11), ainsi que quelques formes Hayes 52, 53, 54 et 89 à décor d'applique⁴⁹ (fig. 1, n° 12). On note enfin la présence sporadique de quelques sigillées africaines E⁵⁰.

33 Rodziewicz 1976, Pl. 1, A1, A2 et A5.

34 En surface, observation de P. Ballet.

35 Information H. Möller.

36 Rodziewicz 1976, Pl. 3, B5a-B5b ; Majcherek 1992, 86, n° 8 ; Ballet 2001, fig. 130 ; Bonifay & Leffly 2002, fig. 1, n° 2. Chantier du Majestic, Secteur 2, US 110-111 (données inédites, P. Ballet) ; chantier du Diana (données inédites, M. Bonifay).

37 Rodziewicz 1979, Pl. III, n° 6 (Hayes 58) ; Rodziewicz 1976, Pl. 4, B13-B14 (Hayes 59) ; Bonifay & Leffly 2002, fig. 1, n° 1 (Hayes 60) ; Rodziewicz 1976, Pl. 3, B6a-B6b (Hayes 67).

38 Maréotide : Tomber & Thomas 2011, fig. 4.10, n° 99 (Hayes 67). Marmarique : Hayes 59, 61A, 67 (information H. Möller).

39 Péluse : Jaritz *et al.* 1996, fig. 45, n° 134 (Hayes 67) ; Hayes 60 et 61A (information D. Dixneuf).

40 En surface (observations P. Ballet). Voir également Rousset & Marchand 1999, 246-247, fig. 161-164.

41 Petrie 1905a, Pl. XXX, n° 1 ; Hayes 1972, 99, n° 14 (Hayes 59A).

42 Subías Pascual 2008, fig. 7 (Hayes 64), fig. 1 (Hayes 67), fig. 12 (Hayes 76).

43 Bailey 1996, fig. 2, n° 3 (Hayes 62B) ; Bailey 1998, Pl. 2, n° A7 (Hayes 58), A9 (Hayes 59), A14 (Hayes 61A), A18-20 (Hayes 63), A21 (Hayes 67B).

44 Marchand 2000a, fig. 130 (Hayes 59A), fig. 136 (Hayes 59B), fig. 135 (Hayes 60), fig. 138 (Hayes 61A) fig. 133 (Hayes 67A), fig. 131-132, 134 (Hayes 67B).

45 Il s'agit du matériel des fouilles d'A. Reinach et R. Weill, conservé au musée des Beaux-Arts de Lyon : Ballet 2000b, 218 (Hayes 67), avec une quinzaine d'exemplaires.

46 Mackensen 2006, fig. 7, n° 1 (Hayes 58), n° 2 (Hayes 59), n° 3 (Hayes 61 A/B), n° 4 (Hayes 67).

47 Douch/Kysis : Ballet 2004, n° 60, fig. 222. Oasis de Bahariya : Marchand 2000b, n° 32 (Hayes 59B tardive).

48 Hayes 1972, 83-90. Voir également Salomonson 1962 et Wace 1948.

49 Hayes 52B : Hayes 1972, 77, n° 22 (Alexandrie) ; Lecuyot & Pierrat-Bonnefois 2004, Pl. 17, n° 230 (Töd). Hayes 53A : Pagenstecher 1912, 172, fig. 25. Hayes 54 : Hayes 1972, 82, n° 4-5 (Alexandrie ?). Hayes 89A : Hayes 1972, 137, n° 3 (Alexandrie ?).

50 Alexandrie : Hayes 58A (chantier du Diana, étude en cours M. Bonifay) ; Karanis : Hayes 62A (Johnson 1981, Pl. 33, n° 213).

Phase 4 : Spécificité de l'Égypte à l'époque du royaume vandale d'Afrique

Alors qu'on observe un fléchissement général des importations de sigillées africaines partout en Orient à partir du milieu ou plus vraisemblablement du deuxième quart du v^e siècle, les productions de Tunisie centrale (production C5) restent en revanche abondantes en Égypte durant toute la seconde moitié du v^e siècle (Hayes 74, 82-84, 85, 89B, 90A) (fig. 2, n° **13-16**). Cette situation particulière, déjà signalée par J. W. Hayes⁵¹, est illustrée par de nombreux exemples dans la vallée du Nil : Oxyrhynchos⁵², Hermopolis Magna⁵³, Antinoopolis⁵⁴, Coptos⁵⁵, Dendara⁵⁶, Tôd⁵⁷, Nag' el-Hagar⁵⁸, Assouan⁵⁹, ainsi qu'à Ballana⁶⁰. La situation est moins claire dans le Fayoum⁶¹ et en particulier dans la zone du Delta et sur le littoral, où ces productions sont certes attestées mais, semble-t-il, dans des proportions plus faibles. Dans le cas d'Alexandrie, M. Rodziewicz signale que sa forme B30 (= Hayes 84, typique de la production C5) est "rare à Kôm el-Dikka"⁶² ; il paraît en être de même sur les autres sites de la métropole⁶³, de Maréotide⁶⁴, des Kellia⁶⁵ et du Delta⁶⁶. D'une manière générale, lorsque la sigillée C5 est attestée sur ces sites, elle se distingue surtout par la présence de formes précoces⁶⁷ ou tardives⁶⁸. Enfin, les zones de

- 51 Hayes 1972, 421 : "Unlike elsewhere in the East, there is no visible decline in imports from North Africa in the fifth century (...) the fine ware types Forms 82-84 make up a large proportion of the known pieces".
- 52 Subías Pascual 2008, fig. 8-10, 13 (Hayes 84).
- 53 Bailey 1998, Pl. 3-4, A54 (Hayes 74), A65-66 (Hayes 82), A74-92 (Hayes 84), A176-179 (Hayes 89-90), A159-173 (décors style D).
- 54 Guerrini 1974, Pl. 15, n° 1 (Hayes 82), Pl. 29, n° 1-2, 5-6 (décor style D) ; Guidotti & Pesì 2004, fig. 475, 476 et 478 (Hayes 82), fig. 477 (Hayes 89), fig. 480 (Hayes 90), fig. 468-472 (décor style D) ; Guidotti 2008, Pl. II, n° 13 (Hayes 82).
- 55 Ballet 2000b, 218 (Hayes 82, 83, 84). Cet ensemble comprend près d'une trentaine d'exemplaires.
- 56 Hayes 82 (Marchand 2000a, fig. 137).
- 57 Pierrat 1996, fig. 112 (Hayes 82) ; Lecuyot & Pierrat-Bonnefois 2004, Pl. 17, n° 231 (Hayes 84), n° 234-236 (Hayes 82-84, décor de style D), n° 229 (Gourvest E3).
- 58 Mackensen 2006, fig. 6, n° 3-4 (Hayes 82), n° 5-11 (Hayes 84), n° 12-13 (Hayes 89), n° 14 (Hayes 90A).
- 59 Gempeler 1992, 42 et fig. 2,5 (Hayes 84), Pl. 2, n° 2, 3, 5 (décors style D).
- 60 Emery & Kirwan 1938, Pl. 114, types 88b-c (Hayes 82) et type 88a (Hayes 89B, 2 ex.).
- 61 Pas de sigillée C5 signalée à Karanis (cf. Johnson 1981). À Tebtynis deux individus appartiennent au Groupe C5 : Rousset & Marchand 1999, fig. 160 (Hayes 84) et 166 (décor style D). Le matériel du secteur byzantin fouillé récemment par l'Institut de Papyrologie de Milan et de l'Institut français d'archéologie orientale est en cours d'étude par A. Południkiewicz et apportera sans doute d'importants résultats sur le faciès "africain" du Fayoum méridional.
- 62 Rodziewicz 1976, 37 et Pl. 6 ; voir également Majcherek 1992 (secteur G de Kôm el-Dikka).
- 63 Aucune sigillée C5 n'est signalée sur le site de la gare centrale, alors que la contrepartie de la forme Hayes 84 en sigillée chypriote tardive (Hayes 2) y est présente (Rodziewicz 1979). Sur le chantier du Diana, les formes 82-84 ne représentent que 12 % (NMI) de l'ensemble des sigillées africaines et 4 % (NMI) de l'ensemble des sigillées tardives toutes provenances confondues (Bonifay 1998, 141).
- 64 Pas de sigillée C5 dans les prospections et fouilles récemment menées en Maréotide : cf. Tomber & Thomas 2011, Majcherek 2008.
- 65 Faiblement représentée aux Kellia : Egloff 1977, Pl. 37, n° 3 (Hayes 82), Pl. 13, n° 1, 3, 5, 6, 8, 10 (décors styles D) ; Bonnet 1983, Pl. CXLVI, n° 2 (Hayes 82) ; Bonnet & Cattin 1999, fig. 160, n° 6 (Hayes 84).
- 66 À Tanis (Bavay *et al.* 2000 ; Simony 2007), la sigillée africaine C5 est absente alors que la forme Hayes 2 de sigillée chypriote tardive est abondante. Même observation à El-Balamun (Spencer 1996).
- 67 La forme Hayes 83 est présente à Alexandrie (Hayes 1972, 131, n° 2 : collection Benaki) et à Abu Mena (Hayes 1972, 131, n° 1 : "cistern group", avant 460).
- 68 Sur la nécropole de Gabbari, la production C5 n'est attestée que par deux exemplaires de la forme Hayes 82B (Ballet 2001b, 328-329 et fig. 131 ; Tréglià 2003, 437 et fig. 108) qui pourraient être assez avancés

Péluse⁶⁹, du Sinaï et du littoral de la mer Rouge, où la sigillée africaine du milieu et de la seconde moitié du v^e siècle est rare, semblent se rattacher au modèle général du commerce oriental à cette époque. La bonne représentation des ateliers du centre de la Tunisie dans la vallée du Nil est d'autant plus frappante que les ateliers contemporains de Carthage (productions d'El Mahrine : style II) et du nord du golfe d'Hammamet (productions de Sidi Khalifa : Hayes 61B.3, 87A) y sont quasiment absents⁷⁰. On notera enfin que la seule oasis du désert Occidental où la sigillée C5 est attestée de manière certaine est celle de Bahariya⁷¹.

Phase 5 : Reprise des importations au v^e siècle

La reprise des importations de sigillée africaine, bien attestée dans l'ensemble de la Méditerranée orientale à partir du v^e siècle, dès avant la reconquête byzantine des territoires africains, l'est également en Égypte. Elle se manifeste par des arrivages nourris de produits issus de l'atelier d'Oudhna (Groupe D2), en particulier les formes Hayes 95-99 avec des décors de style E(i) (fig. 2, n° 17-20), de l'atelier "X", avec les formes Hayes 103-104 et des décors de style E(ii) (fig. 3, n° 21-23) et des ateliers de la zone d'El-Mahrine, avec des décors de styles III et IV (fig. 3, n° 24). On observe une concentration particulière de ces objets à Alexandrie⁷², sur le littoral⁷³, sur les sites du Delta⁷⁴, aux Kellia⁷⁵ et au Fayoum⁷⁶, mais ils sont également présents tout au long de la vallée du Nil, par exemple à Hermopolis Magna⁷⁷, Antinoopolis⁷⁸, Dendara⁷⁹, Nag' el-Hagar⁸⁰, Assouan⁸¹.

en date (fin v^e s. ou premier tiers v^e s.) ; le second est associé à un fragment de sigillée chypriote tardive Hayes 9A. Aux Kellia, variante tardive de Hayes 84 (Bonnet *et al.* 1983, 426 et Pl. CXLVI, n° 2).

69 À Péluse (Vogt 2000), absence de sigillée africaine C5 et présence de la forme Hayes 2 de sigillée chypriote tardive.

70 Encore une fois, le Fayoum semble faire exception : décors El Mahrine II à Karanis (Johnson 1981, Pl. 34, n° 219 et Pl. 36, n° 232 ; Mackensen 1993, 659).

71 Décors style D, assiette Gourvest E3 complète avec poinçon Hayes 290 (étude en cours S. Marchand).

72 Rodziewicz 1976, formes B9a-c (Hayes 91C), B7 (Hayes 95), B11 (Hayes 96), B17 (Hayes 97), B25 (Hayes 99), B15 (Hayes 102) (Oudhna ? voir également fig. 13 et 18) ; B3a (Hayes 104A), B3b (Hayes 104B) (atelier X ? Voir également fig. 12, 14, 15) ; B20-23 (Hayes 93, zone d'El Mahrine ?). Bonifay 1998, fig. 1, n° 1 et fig. 2 (poinçon d'Oudhna). Ballet 2001b, fig. 133 (Hayes 99B, Oudhna). Trégliata 2003, fig. 79 (Hayes 97, Oudhna).

73 Maréotide : Tomber & Thomas 2011, 52 (Hayes 103, non illustré), fig. 4.10, n° 100 (Hayes 99B), n° 101 (Hayes 104B). Péluse : Hayes 94A et 99 (information D. Dixneuf).

74 Tanis : Bavay *et al.* 2000, 48, fig. 12, n° 14 (Hayes 104B).

75 Kellia : Egloff 1977, Pl. 37, n° 4 (Hayes 97), n° 5-7 (Hayes 99A/B) ; Ballet 2003, fig. 3, n° 1-2 (Hayes 99, 91C) ; Bonnet Borel & Cattin 2003, 439, n° 1 (Hayes 97), n° 5-6 (Hayes 99A, 99B).

76 Karanis : Johnson 1981, Hayes 93B (Johnson 1981, Pl. 38, n° 241), Pl. 37, n° 236-240 (Hayes 93 var., zone d'El Mahrine ?), Pl. 38, n° 243 (Hayes 99A, zone d'El Mahrine ?), Pl. 38, n° 244 (Hayes 99B, Oudhna), Pl. 39, n° 245 (Hayes 103B, atelier X), Pl. 39, n° 246-247 (Hayes 104B, atelier X). Tebtynis : Rousset & Marchand 1999, fig. 165 : H 91C (Oudhna ?). Hawara : Marchand 2009, fig. 144a (Hayes 103B ou Fulford 67, atelier X ?) et 144b (Hayes 99A ou B, Oudhna ?).

77 Bailey 1998, Pl. 5, A186 (Hayes 97, Oudhna), A187 (Hayes 99A), A192 (Hayes 104A).

78 Guerrini 1974, fig. 15, n° 2 ; Guidotti & Pesì 2004, fig. 473-474 (Hayes 99A, Oudhna ?) ; Guidotti 2008, Pl. VI et LIII, n° 40 (Fulford 15 = Hayes 94.3, Oudhna ?), Pl. I et LI, n° 7 (Hayes 96, Oudhna ?), Pl. L, n° 13bis (décor style E(ii) sur Hayes 103B ? : atelier X ?).

79 Marchand 2000a, fig. 127 (Hayes 91C).

80 Mackensen 2006, fig. 7, n° 8 (Hayes 91C), n° 9-12 (Hayes 93-94, El Mahrine), n° 18 (Hayes 96, Oudhna), n° 13 (Hayes 99A, El Mahrine), n° 14 (Hayes 99A, Oudhna), n° 16-17 (Hayes 99B, Oudhna),

81 Gempeler 1992, fig. 2, n° 11 (Hayes 99B, Oudhna).

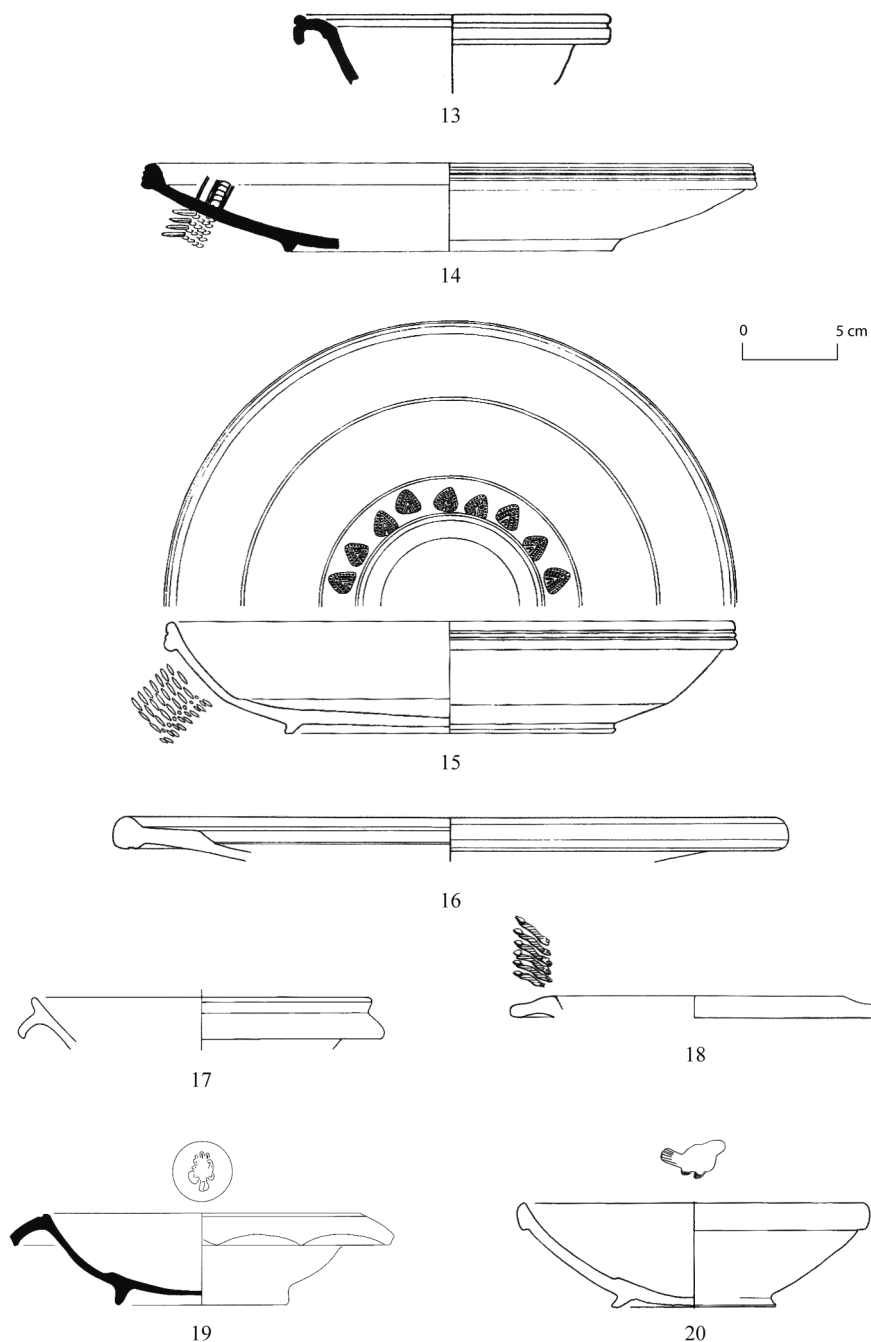

Fig. 2. Sigillées africaines importées en Égypte.

Phase 4 (milieu-deuxième moitié du ^v s.). 13. Hayes 74 (Hermopolis Magna : Bailey 1998) ; 14. Hayes 82 (Hermopolis Magna : Bailey 1998) ; 15. Hayes 84 (Tôd : Lecuyot & Pierrat-Bonnefois 2004) ; 16. Hayes 90A (Nag' el-Hagar : Mackensen 2006). **Phase 5** (^{vi} s.). 17. Hayes 91C (Kellia : Ballet 2003) ; 18. Hayes 96 (Nag' el-Hagar : Mackensen 2006) ; 19. Hayes 97 (Alexandrie : Tréglià 2003) ; 20. Hayes 99B (Alexandrie : Ballet 2001).

Phase 6 : Poursuite très localisée des importations au VII^e siècle

La poursuite des importations de sigillée africaine au VII^e siècle, bien mise en évidence en Méditerranée orientale (Constantinople, mer Égée, mer Noire, Chypre, Proche-Orient) ne semble concerner, en Égypte, que la zone côtière⁸² et en tout premier lieu Alexandrie⁸³, le Delta⁸⁴ et les Kellia⁸⁵ (fig. 3, n° 25-27). Ailleurs, ces importations sont très limitées : pas ou peu de formes Hayes 91D, 105, 106, 108, 109 dans l'intérieur (vallée du Nil, Fayoum⁸⁶ et déserts de l'est et de l'ouest). À Alexandrie⁸⁷ et à Abu Mina⁸⁸ semblent arriver des produits extrêmement tardifs, datables de la seconde moitié du VII^e siècle (fig. 3, n° 28). En effet, on peut se demander si une partie de ce que les archéologues ont appelé *Egyptian C Red Slip Ware*⁸⁹, dont une production semble attestée à Abu Mina⁹⁰, ne pourrait pas correspondre à des exemplaires tardifs de sigillée africaine "D4"⁹¹ importés en Égypte jusqu'à la fin du VII^e siècle.

Autres objets liés à la sigillée africaine

On a déjà signalé la présence de ces objets de prestige que sont les plats rectangulaires à décor moulé en sigillée africaine C, si nombreux en Égypte qu'on les a cru un temps de fabrication locale⁹². Les lampes en sigillée africaine, si largement diffusées et imitées en Méditerranée occidentale et orientale, ne semblent pas très abondantes en Égypte. On note seulement quelques exemplaires, principalement originaires de Tunisie centrale, concentrés à Alexandrie⁹³ et sur le

- 82 Maréotide : Tomber & Thomas 2011, 52 (Hayes 105, 107, 108, non illustrés), fig. 4.10, n° 102 (Hayes 105 ou 106). Majcherek 2008, fig. 39, n° 37 (Hayes 108 ?).
- 83 Rodziewicz 1976, formes B4b-c (Hayes 90B), B3c-h (Hayes 104C), B2 (Hayes 105), B13 [seulement Pl. 5] (Hayes 107) ; Rodziewicz 1984, Pl. 21, n° 1-2 (Hayes 107).
- 84 Tanis : Bavay *et al.* 2000, fig. 12, n° 15 (Hayes 105).
- 85 Kellia : Bonnet 1994, fig. 219, n° 1 (Hayes 105) ; Bonnet & Cattin 1999, fig. 152, n° 3 (Hayes 104C), fig. 155, n° 5 (Hayes 101), fig. 158, n° 2 (Hayes 105) ; Ballet 2003, fig. 1, n° 4 (Hayes 105 ?) ; Bonnet *et al.* 2003, 439, n° 2 (Hayes 108).
- 86 Pendant la fouille du secteur nord de Tebtynis par exemple, dans les niveaux datés de la première moitié du VII^e siècle, on identifie les formes Hayes 104C ?, Hayes 91A ou B (datée du V^e siècle), cf. Rousset & Marchand 2000, fig. 11a, fig. 13a. D'une manière générale pendant la fouille de la maison X dans les niveaux du VII^e siècle, on remarque que les sigillées chypriotes sont plus nombreuses que les sigillées africaines. Les céramiques fines africaines disparaissent des niveaux d'occupation dans la seconde moitié du VII^e siècle.
- 87 Rodziewicz 1984, Pl. 34, n° 116 (Hayes 109C) ; p. 236 et note 215, l'auteur remarquait très justement que "les caractéristiques (de cet exemplaire) sont plus proches des produits africains qu'Égyptiens".
- 88 Engemann 1992, 156 ("Egyptian C" ou sigillée africaine tardive ?).
- 89 Hayes 1972, 399-401.
- 90 Ballet 1997, 55, n. 10.
- 91 Bonifay 2004, 207 et 461.
- 92 Wace 1948.
- 93 Même à Alexandrie, ces lampes sont rares (7 fragments seulement sur toute la nécropole de Gabbari, 18 sur le chantier du Diana) : Georges 2007, 202 et Pl. 57, n° 280 (Atlante VIII A), n° 277 (Atlante VIII B, atelier de Henchir es-Srira), n° 273 et 275 (Atlante VIII, variante), n° 274 (Atlante X, groupe C2), toutes des productions de la fin du IV^e siècle et de la première moitié du V^e siècle ; le n° 278 (Atlante X, groupe D2 ?) pourrait être plus tardif (VI^e siècle, Oudhna ?). Au Musée Gréco-Romain d'Alexandrie, étaient naguère exposées des lampes Atlante VIII A, VIII B (4 exemplaires), X groupes C1 (Inv. 13689), C2 et C3. On remarque également une lampe africaine Deneauve VIII, sous-type 1 du III^e siècle (Inv. 5583) et une lampe tripolitaine type Atlante XIII du IV^e siècle.

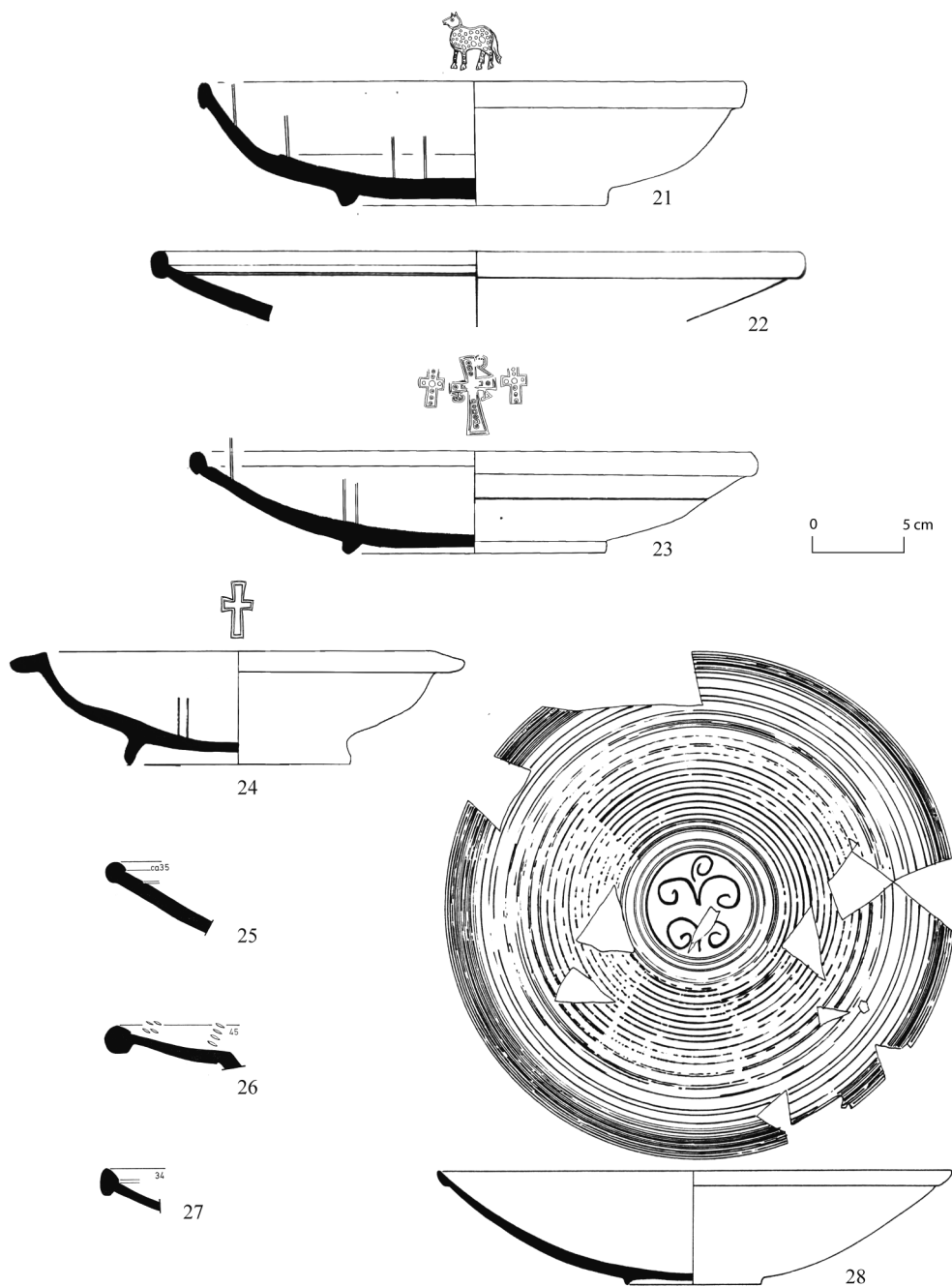

Fig. 3. Sigillées africaines importées en Égypte.

Phase 5 (VI^e s.), suite. 21. Hayes 103B (Karanis : Johnson 1981) ; 22. Hayes 104A (Hermopolis Magna : Bailey 1998) ; 23. Hayes 104B (Karanis : Johnson 1981) ; 24. Hayes 93A (*Ibid.*). Phase 6 (VII^e s.) : 25. Hayes 104C (Alexandrie : Rodziewicz 1976) ; 26. Hayes 90B (*Ibid.*) ; 27. Hayes 105 (*Ibid.*) ; 28. Hayes 109 "C" (Alexandrie : Rodziewicz 1984).

littoral⁹⁴ ; les exemplaires trouvés plus au sud sont rares⁹⁵. Enfin, la céramique culinaire africaine, omniprésente en Occident, est rare en Égypte comme ailleurs en Méditerranée orientale. Il est curieux de constater que les seuls fragments de cette catégorie présents en Égypte ont été retrouvés à deux extrémités du territoire, Alexandrie⁹⁶ et Bérénikè⁹⁷.

Conclusions sur la sigillée africaine en Égypte

Le recensement des importations africaines dont on vient d'exposer la trame pour l'époque romaine est parfaitement cohérent avec l'hypothèse – la plus vraisemblable dans l'état actuel des recherches – d'une diffusion de la sigillée africaine en Méditerranée orientale par l'intermédiaire d'Alexandrie, avec un rôle majeur joué par les cargaisons de retour de l'annone⁹⁸. Cette hypothèse s'appuie sur les propositions d'E. Fentress concernant l'approvisionnement en sigillée africaine des côtes nord-est de la Sicile⁹⁹ et les réflexions de Ph. Bes sur la diffusion de cette céramique en Méditerranée orientale¹⁰⁰. La sigillée africaine, acheminée à Rome avec le blé africain, aurait été chargée sur les navires alexandrins après qu'ils aient débarqué le blé d'Égypte, pour servir de lest en vue de leur voyage de retour. Cependant, ce modèle ne permet pas d'expliquer l'absence de la sigillée africaine en Égypte avant le milieu du III^e siècle et ne vaut que jusqu'à la fondation de Constantinople, à la fin du premier tiers du IV^e siècle. Au-delà, au moment même où les importations de sigillée africaines augmentent de façon significative, il faut envisager une poursuite des livraisons de blé égyptien à Rome dans le cadre du commerce privé, ce qui est loin d'être exclu¹⁰¹.

Ce sont ces arrivages de sigillée africaine originaires du centre de la Tunisie à une époque où les modèles traditionnels de diffusion de la vaisselle africaine par voie maritime subissent des changements (V^e siècle), qui posent les questions les plus difficiles à résoudre. Dans l'état actuel des connaissances, Athènes est avec Alexandrie la seule grande ville de Méditerranée orientale qui continue à recevoir, dans la deuxième moitié du V^e siècle, des arrivages de sigillées africaines, essentiellement des productions C5. C'est ce qui a conduit P. Reynolds à supposer que les deux villes étaient alimentées par les mêmes routes commerciales¹⁰². Cependant à Athènes¹⁰³ comme à Alexandrie – on l'a vu – ces arrivages demeurent assez faibles en quantité et ne semblent pas égaler les proportions atteintes sur les sites de la vallée du Nil. Ces particularités dans la

94 Notamment en Marmarique : types Atlante VIII et X (information H. Möller).

95 Karanis : Shier 1978, n° 389 (type Atlante VIII). Ehnasya : Petrie 1905b, Pl. LVI, n° 63 (type Atlante VIII, Henchir es-Srira ?).

96 Rodziewicz 1979, Pl. II, n° 2-3 (Hayes 23B). Chantier du Diana : Hayes 23B (3 ex.), Hayes 181 (4 ex., dont un en culinaire B originaire de Byzacène), Hayes 196 (1 ex.) (étude en cours M. Bonifay).

97 Hayes 1996, fig. 16-13, n° 11 (Hayes 197).

98 Tchernia 2011, 159 et 186 ; Bonifay & Tchernia à paraître.

99 Fentress *et al.* 2004, 157.

100 Bes 2007, 290.

101 Voir en dernier lieu Vera 2010, 12-13. Pour une époque antérieure : Tchernia 2007, 59.

102 Reynolds 2010, 99 : "That the range of central Tunisian ARS is paralleled in Athens may indicate that Athens was in some way connected with the Alexandria supply route, or, simply that both were separately served by the same central Tunisian ports".

103 Hayes 2008, 73 : "In the large Agora deposits of c. A.D. 465-480, the African wares are represented by rather small quantities of mainly fine-quality (Late A) vessels, primarily the rouletted dishes and bowls of forms 82-85".

répartition de la sigillée africaine C5 en Égypte ont pu faire plaider¹⁰⁴ en faveur d'une diffusion par voie terrestre (caravanes) durant cette période, d'autant que la production concernée est d'une qualité pouvant justifier qu'elle ait été commercialisée pour sa valeur propre.

Il faudrait cependant vérifier cette hypothèse en comparant le faciès d'Alexandrie avec celui des sites égyptiens de l'intérieur, nilotiques d'une part, désertiques d'autre part. Il est clair en tout cas que les oasis méridionales n'ont pas joué un rôle majeur dans la réception et la redistribution des sigillées africaines : dans l'oasis de Kharga, elles sont rares à Douch/Kysis¹⁰⁵, absentes à Deir¹⁰⁶ ; dans l'oasis de Dakhla, la même absence est attestée à Ein Gedida, située près de Kellis, tandis que quelques exemplaires ont été trouvés à Amheida/Trimithis, secteur 1, ainsi qu'à Ismant el-Gharab¹⁰⁷. À la différence des deux grandes oasis du sud de Dakhla et de Kharga, les travaux archéologiques engagés à Bahariya et à El-Heiz montrent une présence plus marquée des céramiques fines africaines dans le mobilier céramique des sites urbains dans l'oasis aux v^e-vi^e siècles¹⁰⁸.

La question des circuits empruntés par la sigillée africaine du vi^e siècle (et du vii^e s. ?), au moment où celle-ci redevient réellement abondante à Alexandrie et sur les sites du Delta, ne prête guère à discussion. Dans tous les cas, il s'agit de produits issus d'ateliers de la zone de Carthage (Oudhna, atelier "X", El Mahrine), dont la diffusion par voie maritime trouve des échos dans toute la Méditerranée orientale¹⁰⁹. Cependant, malgré les similitudes des cartes de répartition, cette phase ne signifie pas forcément un retour à la situation qui prévalait au début du v^e siècle. Alexandrie semble perdre peu à peu le rôle-clé qui fut jadis le sien dans la redistribution de la sigillée africaine, comme en témoignent la faible pénétration des productions du vii^e siècle dans la vallée du Nil et leurs quantités modestes sur le littoral.

LES ARRIVAGES EN ÉGYPTÉ DE DENRÉES AFRICAINES TRANSPORTÉES EN AMPHORES

La place des amphores africaines en Égypte

En Égypte comme partout en Méditerranée orientale, les amphores africaines sont beaucoup moins bien diffusées que la sigillée africaine. Sans surprise, elles ne sont réellement bien attestées que sur le littoral et tout particulièrement à Alexandrie. Paradoxalement, la vallée du Nil ne se trouve pas mieux irriguée par ces productions que certaines oasis du désert Occidental (Bahariya) ou que la route du désert Oriental entre Coptos et Myos Hormos. Partout, à l'exception peut-être d'Alexandrie, les proportions restent assez modestes. Toutefois, les récentes prospections conduites sur le site de Bouto où les amphores africaines ne sont pas rares, nuancent quelque peu cette affirmation, aussi bien pour l'époque impériale que pour la période byzantine.

104 Bonifay 2004, 456.

105 Ballet 2004, 226-227, n° 59-61.

106 ANR Oasis, sous la direction de G. Tallet, projet auquel participe P. Ballet.

107 À Ismant el-Gharab, Hope 1986, 87, fig. 8a-g (Hayes 59B).

108 Pour le milieu du v^e siècle par exemple, les principales formes attestées sont le plat Hayes 67 et le bol Hayes 91B, cf. Marchand sous presse, fig. 5-6.

109 À commencer par Antioche, où ces productions ont été classées pour la première fois : Waagé 1948.

Les rythmes de l'importation des amphores africaines en Égypte

Une révision des données publiées permet de distinguer quatre grandes phases :

Phase 1 : Les amphores de Tripolitaine et/ou de Zeugitane ouvrent la voie

Comme ailleurs en Méditerranée orientale, les premières amphores africaines d'époque romaine (I^{er} siècle a.C.-début du II^e siècle p.C.) importées en Égypte semblent provenir de Tripolitaine (type I précoce) et/ou de Zeugitane (on ignore en effet la provenance exacte des types dit "Tripolitaine ancienne", Ostia XXIII et LIX ; ce dernier type est également produit en Byzacène). Le type dit "Tripolitaine ancienne" (fig. 4, n° 29) est présent sur le littoral et dans le Delta : à Alexandrie¹¹⁰, à Bouto¹¹¹, à El-Balamun¹¹² et à Péluse¹¹³. On rencontre le type Tripolitaine I (fig. 4, n° 30) à Alexandrie¹¹⁴, à Taposiris Magna¹¹⁵, à Tanis¹¹⁶ mais également à Tebtynis¹¹⁷, à Hawara¹¹⁸, à Bahariya¹¹⁹, sur la route Coptos-Myos Hormos¹²⁰, au Mons Claudianus¹²¹ et jusqu'à Bérénikè¹²². Les types africains précoces Ostia XXIII et Ostia LIX (fig. 4, n° 31) sont attestés au Wadi Natrun¹²³, à Bahariya¹²⁴, à l'ouest jusqu'à Siwa¹²⁵ et au sud jusqu'à Dakhla¹²⁶, ainsi que dans le désert Oriental¹²⁷.

Phase 2 : La bonne représentation des amphores africaines aux I^{er} et III^e siècles

a) Les amphores de Byzacène et de Tripolitaine

Alors que la présence des amphores africaines des II^e-III^e siècles reste tout à fait anecdotique en Méditerranée orientale, les types de Byzacène (Africaine I et II) (fig. 4, n° 33 et 34) et de Tripolitaine (Tripolitaine I tardive, II et III) (fig. 4, n° 32 et 35) pourraient paraître, par rapport à la moyenne des sites orientaux, un peu mieux représentés sur les sites égyptiens. À Alexandrie, où les importations africaines et tripolitaines peuvent atteindre des proportions relativement élevées selon les sites¹²⁸, les types Africaine I, Africaine II et Tripolitaine III dominent très

110 Bonifay 2004, 101 et fig. 52 ; Şenol 2007, 62.

111 Bourriau & French 2007, fig. 2, n° 3 ; Şenol à paraître.

112 Spencer 1996, Pl. 79, n° 2-3.

113 Ballet 2000, fig. 17 (ou Tripolitaine I).

114 Şenol 2003, fig. 13 ; Şenol 2007, 64.

115 En surface, observations personnelles (M. Bonifay).

116 Simony 2007, Pl. 24, n° 266 (?) et 267, pl. 25, n° 169.

117 Marangou & Marchand 2007, fig. 40.

118 Marchand 2009, fig. 32, fig. 110a.

119 Bonifay 2007a, fig. 1, n° 1-2, fig. 2, n° 10.

120 Brun 2007, fig. 17.6 (Maximianon).

121 Tomber 2006, fig. 1.64, n° 45-947 et 45-948.

122 Hayes 1996, 157.

123 Marquié 2007, 96, fig. 66 (Ostia XXIII ?).

124 Bonifay 2007, fig. 1, n° 7, fig. 3, n° 16 (Ostia LIX).

125 Le type Tripolitaine I est attesté en trois exemplaires à Siwa (communication personnelle de L. Bavay à S. Marchand).

126 Hope & Ross 2007, fig. 3f (Ostia XXIII), fig. 3g (Ostia LIX ?).

127 Mons Claudianus : Tomber 2006, fig. 1.64, n° 44-944 (Ostia LIX). Maximianon : Brun 1994, fig. 6 (Ostia LIX ?, douteux : Brun 2007, note 26).

128 Şenol 2007, Diagramme 5, chantier du Diana, I^{er}-III^e siècles : Tripolitaines = 10 %, Africaines = 14 %.

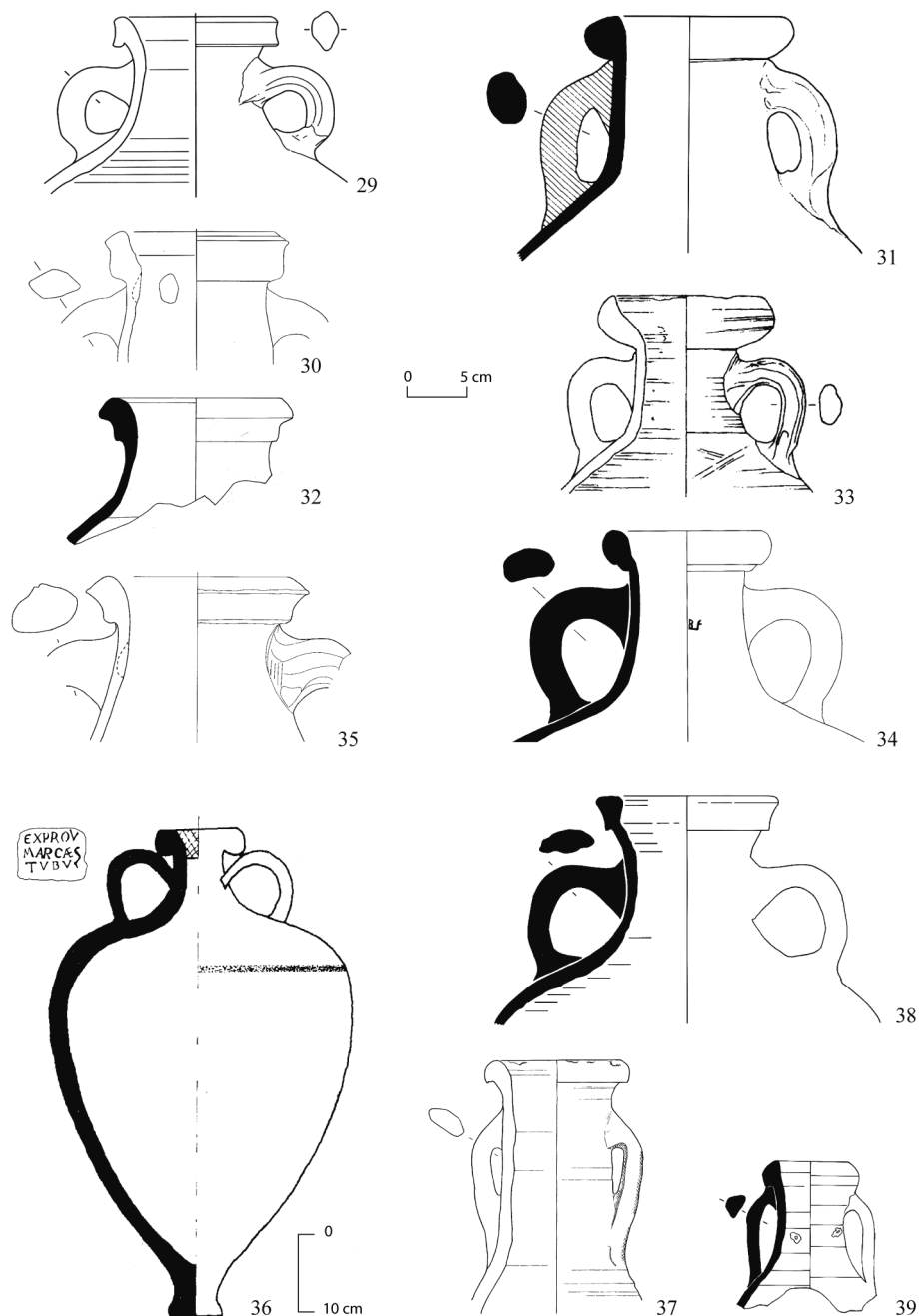

Fig. 4. Amphores africaines importées en Égypte.

29. Type dit "Tripolitaine ancienne" (Bourriau & French 2007) ; 30. Tripolitaine I (Bahariya : Bonifay 2007) ; 31. Ostia LIX (Mons Claudianus : Tomber 2006) ; 32. Tripolitaine II (Alexandrie, dessin R. Leffly) ; 33. Africaine I (Wadi Natrun : étude en cours S. Marchand) ; 34. Africaine II A (Maximianon : Brun 2007) ; 35. Tripolitaine III (Bouto : Dixneuf et Lecuyot 2007) ; 36. Dressel 30 (Meroe : Lequément 1976) ; 37. *spatheion* 1 (Le Caire : Gascoigne 2007) ; 38. Keay 8B (Alexandrie : Bonifay et Leffly 2002) ; 39. *spatheion* 3A (Alexandrie : Şenol 2003).

largement, mais le type Tripolitaine II n'est pas rare¹²⁹. Les mêmes types se rencontrent sur le littoral occidental¹³⁰ et oriental¹³¹, et parfois un peu plus au sud dans le Delta¹³². À Bahariya, le type Africaine II, dans ses trois variantes A, B, C et D, est mieux représenté que le type Africaine I¹³³, tandis que les deux types sont présents au Wadi Natrun¹³⁴ et à Siwa¹³⁵. Bien que rare, le type Africaine II est seul présent dans le désert Oriental¹³⁶ jusqu'à Bérénikè¹³⁷.

b) Le cas des amphores Dressel 30

Elles aussi semblent plus fréquentes, au III^e siècle, que sur les autres sites orientaux. Mais leur origine reste controversée. L'équivalence entre le type Dressel 30 et les "amphores de Maurétanie Césarienne" ne doit plus être retenue¹³⁸ car d'autres origines sont possibles en Afrique (ex. : Nabeul, Salakta) mais également en Espagne et en Cilicie¹³⁹. Peuvent seuls être considérés comme originaires de la vallée de la Soummam les exemplaires portant le fameux timbre indiquant les noms de la province (*PMC*) et de la cité (*Tubusuctu* ou *Saldae*). C'est le cas, unique à ce jour dans la vallée du Nil, de l'amphore découverte à Méroé, au Soudan¹⁴⁰ (fig. 4, n° 36). En revanche les autres exemplaires retrouvés dans le désert Oriental¹⁴¹ ou à Alexandrie¹⁴² révèlent des origines plus diverses, y compris, peut-être, non africaines¹⁴³. Enfin, le timbre M-palmier-C découvert à Alexandrie¹⁴⁴, indique l'importation d'une amphore toute différente, probablement du type "Station n° 48 du Piazzale delle Corporazione", dont la provenance algérienne est probable mais non assurée¹⁴⁵.

Phase 3 : Une faible représentation des amphores africaines du IV^e au VI^e siècles

À partir du IV^e siècle, la situation égyptienne semble à nouveau conforme à celle de l'ensemble du bassin oriental de la Méditerranée. Cette nouvelle tendance se manifeste de trois manières. En premier lieu, peu nombreuses (ou rares) sont en Égypte les amphores cylindriques

129 Observations personnelles (M. Bonifay, 2001) et information K. Şenol (2012).

130 Maréotide : Tomber & Thomas 2011, fig. 4.13, n° 150 (Tripolitaine II ?), 152 (Africaine II D ?), 153 (Africaine II). Marmarique : Africaine I (information H. Möller).

131 Par exemple à Qasrawet (au sud-est de Péluse) : Arthur & Oren 1998, 199 (Tripolitaine III, Africaine I, Africaine II, dont une avec un timbre LEPMI/BSCD : *Leptiminus*). À Tell El-Kana'is : Jaritz *et al.* 1996, fig. 11, n° 188 et fig. 42, n° 106 (Tripolitaine III).

132 El-Balamun : Spencer 1996, 17 (Africaine I : 3 exemplaires), Pl. 80, n° 1 (Tripolitaine II). Tanis : Simony 2007, Pl. 24, n° 268.

133 Bonifay 2007, 457 : 7 Africaines II pour 2 Africaines I.

134 Bir Hooker et Beni Salama (prospection et fouille M.-D. Nenna) : Marquié 2007, fig. 65 (Africaine II A) ; deux exemplaires du type Africaine I A (étude en cours S. Marchand).

135 Information L. Bavay (trois bords de type Africaine I ; un exemplaire complet d'Africaine II A).

136 Brun 2007, fig. 11.5 : Africaine IIA "con gradino" (Didymoi).

137 Tomber 1998, fig. 6-7, n° 77 (Africaine II D).

138 Laporte 2010, 612.

139 Tomber 2009, 153.

140 Lequément 1980, fig. 1.

141 Tomber 2009, fig. 2, n° 3 (Maurétanie Césarienne ?) et 4-5 (Tunisie ?).

142 Şenol 2007, Diagramme 5 : 10 % d'amphores Dressel 30 sur le chantier du Diana entre le I^{er} et le III^e siècles.

143 C'est peut-être le cas du fragment de Bouto : Bourriau & French 2008, 125, fig. 3, n° 8.

144 Bonifay 2004, fig. 6b.

145 Bonifay 2004, 18-19.

de moyennes dimensions (Keay 25/Africaine III) du iv^e s., exception faite du littoral du Nord-Sinaï¹⁴⁶ et surtout d'Alexandrie où cependant la variante 2 (Africaine III C), la plus tardive, est la mieux attestée¹⁴⁷ ; on trouve également cette variante dans le Fayoum (à Hawara)¹⁴⁸. Ensuite, on observe une relativement bonne représentation des petits modules d'amphores Keay 25.2, dits "*spatheia*" (Keay 26)¹⁴⁹. Le sous-type 1, daté du v^e siècle et originaire en grande partie de la région de Nabeul, est assez bien attesté à Alexandrie¹⁵⁰, sur le littoral¹⁵¹, dans le Delta¹⁵², au Caire¹⁵³ (fig. 4, n° 37), à Ehnasya¹⁵⁴, Oxyrhynchos¹⁵⁵, Douch¹⁵⁶. À Alexandrie¹⁵⁷, les contextes du iv^e siècle livrent quelques amphores piriformes Keay 1B, probablement originaires d'Algérie. Enfin, on note en Égypte la présence modérée¹⁵⁸ des amphores de grandes dimensions des v^e-vi^e siècles. L'un des mieux représentés est le type Keay 59/8B, originaire de Byzacène méridionale, présent à Alexandrie¹⁵⁹, à Tebtynis¹⁶⁰, à Hermopolis Magna¹⁶¹ et à Péluse¹⁶² (fig. 4, n° 38). D'autres types sont attestés, principalement sur des sites littoraux¹⁶³ sans exclure des sites de l'intérieur, tel Hawara¹⁶⁴.

Phase 4 : Les spatheia miniatures du vif siècle

Comme ailleurs en Méditerranée orientale, les *spatheia* miniatures de la fin du vi^e ou du vii^e siècles ne sont pas rares. La plupart appartiennent au sous-type 3A¹⁶⁵, le plus ancien (attesté dès la fin du vi^e siècle), par exemple à Alexandrie¹⁶⁶ (fig. 4, n° 39), à Marea¹⁶⁷, Ehnasya¹⁶⁸ et

146 Arthur & Oren 1998, 199 (sept exemplaires, non illustrés).

147 Information K. Şenol (2012).

148 Marchand 2009, fig. 21b (variante proche des exemplaires du Sérapéion d'Alexandrie, cf. Bonifay & Leffly 2002, fig. 4-5).

149 Cette appellation, utilisée aujourd'hui pour désigner les amphores africaines cylindriques de petites dimensions des v^e-vii^e siècles, correspondait dans l'Antiquité plus probablement aux amphores égyptiennes bitronconiques : Bonifay 2004, 125.

150 Information K. Şenol (2012).

151 Péluse : information D. Dixneuf. Marmarique : information H. Möller.

152 Par exemple à El-Balamun : Spencer 1996, 17 (4 exemplaires).

153 Gascoigne 2007, fig. 10-11, très probablement Nabeul.

154 Petrie 1905a, Pl. XXXIII, n° 128.

155 Subías Pascual 2007, fig. 14, Nabeul ?

156 Ballet 2007, fig. 4.

157 Information K. Şenol (2012).

158 Il faut en effet préciser que sur les sites invoqués, les types correspondants ne sont illustrés que par quelques individus. Peut-on réellement parler de flux commerciaux ?

159 Bonifay & Leffly 2002, fig. 6, n° 51-53.

160 Rousset & Marchand 1999, fig. n° 151 (Keay 8B). En surface : Keay 59 (observation et renseignement D. Foy).

161 Bailey 1998, Pl. 76, T8 : identifié comme Africaine I.

162 Dixneuf 2007, fig. 7.

163 Alexandrie : Bonifay & Leffly 2002, fig. 6, n° 50 (Keay 11 variante), n° 54 (Keay 36), n° 55 (Keay 45 ?). Ostracine : Arthur & Oren, fig. 4, n° 8 (Keay 55 de Nabeul).

164 Marchand 2009, fig. 21a (Keay 60 ?).

165 Bonifay 2004, 127 et fig. 69.

166 Information K. Şenol (2012). Şenol 2003, fig. 11-12 (*spatheion* type 3A).

167 Majcherek 2008, fig. 44, n° 93.

168 Petrie 1905a, Pl. XXXIII, n° 127.

surtout Antinoopolis¹⁶⁹. Ces importations contrastent avec la faible représentation des sigillées africaines tardives sur les mêmes sites. Toutefois, quelques amphores africaines cylindriques de grandes dimensions de la fin du VI^e et du VII^e siècles sont également présentes, notamment dans le Wadi Natrun¹⁷⁰.

La question du contenu

La diffusion des amphores est évidemment liée à leur contenu. Or, celui des amphores africaines est encore largement discuté¹⁷¹.

L'huile

D'Afrique, l'Égypte importe principalement de l'huile, ce que traduit la présence des amphores dites "Tripolitaines anciennes" au I^{er} siècle a.C., suivies des amphores Tripolitaines I et Ostia LIX au I^{er} siècle et au début du II^e siècle, puis à partir de la deuxième moitié du II^e siècle et au III^e siècle, des amphores Tripolitaines III et Africaines I. Plus tard, au V^e siècle, le type Keay 59/8B et quelques autres ont pu, à leur tour, apporter de l'huile africaine en Égypte, mais en plus faible quantité. Doit-on en déduire que l'Égypte romaine a souffert d'un déficit en huile, notamment en huile d'olive durant les trois premiers siècles de la domination romaine ? Une telle situation pourrait en effet expliquer l'arrivage à Alexandrie aux II^e et III^e siècles non seulement des amphores Africaines I et Tripolitaines III, assez exceptionnelles pour la Méditerranée orientale¹⁷², mais également des amphores Dressel 20 de Bétique¹⁷³.

Pourtant, on ne peut oublier que l'Égypte est un grand producteur d'huile, non seulement de ricin, de sésame et de carthame, mais également d'olive, et ce depuis l'époque pharaonique¹⁷⁴. La production d'huile d'olive semble même avoir augmenté aux époques ptolémaïque¹⁷⁵ et surtout romaine¹⁷⁶. La question du conditionnement de l'huile reste cependant en suspens. D. Dixneuf, qui a récemment fait le point sur la question, ne connaît pas d'amphores spécifiquement fabriquées pour ce contenu ; elle évoque le recours probable aux outres¹⁷⁷. De même, il semble que les régions de plus grande production étaient situées non pas sur le littoral mais plutôt dans les oasis du désert Occidental (notamment Siwa) et surtout au Fayoum¹⁷⁸. Dans ces conditions, on peut se demander si la métropole alexandrine ne pourrait pas, une fois de plus, constituer une exception en Égypte : ayant effectivement manqué un temps d'huile d'olive (peut-être en raison de la densité et du mode de vie de sa population ?), elle aurait mis à profit les cargaisons de retour du blé de l'annone pour compléter son approvisionnement avec de l'huile hispanique

169 Fournet & Pieri 2008, fig. 1 (4 exemplaires). Également vus en prospection par P. Ballet et C. Guidotti (Mission de l'Istituto G. Vitelli) en plusieurs points du site.

170 Konstantinidou 2010, fig. 18-19 (Keay 61 ?).

171 Bonifay 2007b.

172 Bonifay 2005, 575.

173 Tcherna 2007, 61. Voir en dernier lieu Reynolds 2010, 70 et n. 272, et 267.

174 Brun 2004, 169-183.

175 Díaz Iglesias & Galán 2007, 569.

176 Brun 2004, 173.

177 Dixneuf 2011, 207-208. Voir également Brun 2004, 169.

178 Brun 2003, 178 : "l'oasis [Siwa] était alors une zone d'oléiculture intensive, de même qu'Arsinoë (Fayoum)"; Brun 2004, 173.

et africaine. À partir du iv^e siècle, les importations d'huile hispanique et africaine se font plus rares, signe probable que l'Égypte est devenue entièrement autosuffisante de ce point de vue¹⁷⁹.

Les salsamenta ?

On ne sait pas exactement à quel type de denrée lier les arrivages d'amphores africaines II à Alexandrie, dans le désert Occidental (Bahariya) et dans le désert Oriental : olives en conserve, salaisons de poissons ou bien vin, comme le propose J.-P. Brun à Maximianon, dans le désert Oriental¹⁸⁰ ? Ces deux derniers types de denrées ont été identifiés en Gaule à la lumière d'analyses archéométriques¹⁸¹ mais les salaisons de poissons constituent une forte probabilité¹⁸², en ce qui concerne tout particulièrement le sous-type Africaine IIC, présent à Alexandrie¹⁸³ et à Bahariya¹⁸⁴. De nouveau, Alexandrie et la Maréotide se distinguent du reste de l'Égypte par la présence d'assez nombreuses amphores Tripolitaines II, pour lesquelles un contenu à base de salaisons de poissons est vraisemblable¹⁸⁵. Peut-être la capitale provinciale ne pouvait-elle pas (ou ne souhaitait-elle pas) dépendre des seules productions égyptiennes pour son approvisionnement en *salsamenta*. On ne sait pas non plus avec certitude à quel type de contenu rattacher les *spatheia* de type 1 du v^e siècle découverts en Égypte. S'il faut sans doute exclure l'huile, les arguments en faveur des conserves d'olives, du garum et même du vin se contredisent mutuellement¹⁸⁶. En revanche, les seules amphores africaines encore importées au vi^e siècle, les *spatheia* miniatures de type 3A, paraissent bien avoir transporté du garum, d'après les inscriptions peintes récemment déchiffrées par J.-L. Fournet et D. Pieri à Antinoopolis¹⁸⁷.

Le vin ?

Les amphores Keay 25 du iv^e siècle étant très rares en Égypte, les seuls arrivages certains de vin africain sont attestés par des conteneurs imitant les amphores gauloises : type Dressel 30 et Keay 1B¹⁸⁸. Il faut cependant rester prudent dans ce domaine car on a récemment attiré l'attention sur les possibilités de réutilisation de ces amphores pour la diffusion de vins locaux¹⁸⁹.

Il est légitime de penser que ces amphores arrivaient par voie maritime (Alexandrie) en suivant peut-être la même route angulaire (cargaisons de retour) que la sigillée africaine. Mais des arrivages par voie terrestre ne sont pas à exclure totalement lorsqu'on prend en considération les quantités observées dans le désert Occidental (Bahariya). Par ailleurs, la mise en évidence d'arrivages d'amphores liés à l'oléiculture africaine n'est pas toujours évidente. En effet, dans la plupart des régions de l'empire, on a récemment réévalué à la baisse la proportion des arrivages

179 Reynolds 2010, 267, n. 272.

180 Brun 2007, 516.

181 Silvano *et al.* 2007.

182 Bonifay 2007b, 19-20.

183 Information K. Şenol (2012).

184 Bonifay 2007a, 454-455.

185 Voir, en dernier lieu, la découverte d'un atelier de ces amphores sur le littoral à l'ouest de Leptis Magna, à proximité de vestiges de fabriques de salaisons ou de garum : Capelli & Leitch 2011.

186 Bonifay 2007b, 20 et fig. 8 (p. 24).

187 Fournet & Pieri 2008.

188 Voir cependant les arguments de Paul Reynolds en faveur du garum comme contenu du type Keay 1B : Reynolds 2010, 258, note 193.

189 Laporte 2010, 621-622.

d'amphores à huile d'Afrique et par là même contribué à réhabiliter d'autres importations de denrées alimentaires africaines comme les salaisons de poissons ou le vin (type Keay 25). Ces importations relativement abondantes d'huile d'olive africaine et de produits dérivés de l'oléiculture pourraient toutefois constituer une particularité plus alexandrine qu'égyptienne.

L'INFLUENCE DE LA CÉRAMIQUE AFRICAINE SUR LES PRODUCTIONS DE CÉRAMIQUES ÉGYPTIENNES

L'imitation des céramiques africaines est un phénomène général perceptible à l'échelle de la Méditerranée romaine et parfois même au-delà, dû à leur statut de céramique à diffusion "universelle". Ces imitations touchent principalement la vaisselle de table mais également la céramique culinaire, les lampes et parfois même les amphores. L'Égypte n'échappe pas à ce phénomène, avec toutefois des nuances selon les régions et le type de matériel.

Imitations égyptiennes de vaisselles et de lampes africaines

En Méditerranée, bien des productions sont simplement influencées par la céramique africaine. Il en est ainsi, en Orient, des deux principaux groupes de l'Antiquité tardive : la *Phocean Red Slip ware* (PRS) et la *Cypriot Red Slip Ware* (CRS). En Égypte, en revanche, comme d'ailleurs en Italie ou en Espagne, il existe une volonté d'imitation plus nette que l'on perçoit assez bien dans les ateliers à partir, le plus souvent, des IV^e et V^e siècles, à l'exception du centre de Bouto évoqué précédemment et qui concernerait la fin du I^{er} siècle. On distingue classiquement deux grands groupes auxquelles s'ajoutent une série de productions mineures originaires des oasis du désert Occidental.

La sigillée égyptienne à pâte kaolinitique et engobe rouge et sa variante à engobe clair

L'*Egyptian Red Slip Ware A* de Hayes (= groupe O de Rodziewicz) ou production d'Assouan, est fabriquée à partir d'argiles kaolinitiques¹⁹⁰ : la qualité du matériau argileux permet de tourner des formes très nerveuses, et la précision des imitations jouerait des tours aux archéologues si les caractéristiques et la couleur de la pâte ne fournissaient les indices assurés d'une fabrication locale (fig. 5, n° 40). Si, dans la région d'Assouan, les productions céramiques à pâte kaolinitique remontent à l'époque hellénistique, voire à la Basse Époque, l'*ERSWA* parvient à imiter de manière très convaincante un large éventail de formes africaines à partir des II^e et III^e siècles : on citera comme exemples des plats Hayes 26, 27, 58, 67, 84, 87, 91, 99 qui sont clairement transcrits dans les productions de céramiques fines d'Assouan (types Gempeler T 102a, T 102b, T 104, T 211, T 218, T 278, T 317, T 324), pour n'en livrer qu'un aperçu. Outre les formes, les décors au poinçon et la présence de guillochis confèrent une marque africaine à l'ensemble assouannais tel le type Gempeler T 204, au décor interne imprimé de losanges quadrillés, de cercles concentriques et/ou de palmes ; de même, le christogramme (chi-rhô) figure régulièrement sur le fond interne des formes ouvertes¹⁹¹. À partir du VII^e siècle, au sein du sous-groupe à engobe clair, blanchâtre à jaune (= groupe W de Rodziewicz), le plat à cupules (type Gempeler T 254), dérivé du type Hayes 111, connaît la faveur des potiers d'Assouan. Toutefois, le décor

190 Une caractérisation géochimique déterminée grâce aux travaux menés par M. Picon qui en est l'inventeur ; les résultats préliminaires ont été publiés dans Ballet & Picon 1987, 43-44.

191 Gempeler 1992, Pl. 18-20.

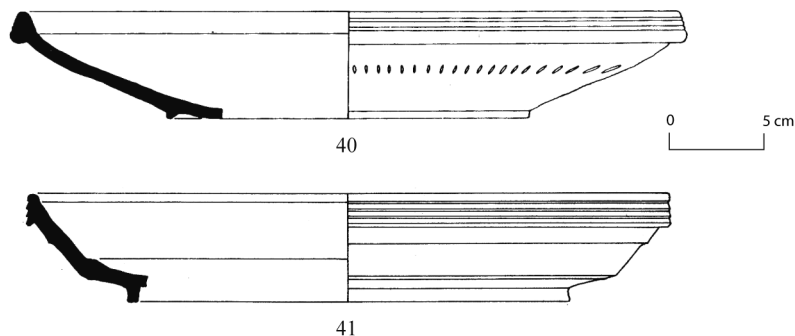

Fig. 5. Imitations de sigillées africaines, production d'Assouan (*Egyptian Red Slip Ware A*) : n° 40 (*Hermopolis Magna* : Bailey 1998).
Production de Moyenne Égypte (*Egyptian Red Slip Ware B*) : n° 41 (*Ibid.*).

peint est largement utilisé dans les officines assouannaises, se démarquant ainsi des prototypes africains. Par ailleurs, une partie du répertoire, en particulier certaines formes de bols, relève de la tradition nubienne (type Gempeler T 608).

La sigillée égyptienne à pâte alluviale et à engobe rouge

L'*Egyptian Red Slip Ware B* (= groupe K de Rodziewicz et ses dérivés, dont l'*Egyptian Red Slip Hermopolitan*) correspond à des fabriques alluviales, à texture plus ou moins grumeleuse, et à engobe rouge, soit légèrement brillant, soit mat : tout en conservant certaines formes plus proprement égyptiennes (par exemple forme Rodziewicz K36) ou inspirées des sigillées assouannaises, les potiers s'ingénient à copier, avec plus ou moins d'habileté selon les fabriques, le répertoire des productions africaines (fig. 5, n° 41). On en situe les principaux centres de production en Moyenne Égypte¹⁹² (Hermopolis Magna¹⁹³, Antinoopolis¹⁹⁴), mais il n'est pas exclu que le Delta compte également plusieurs ateliers travaillant de la même manière. À Hermopolis Magna, sont attestées des formes copiant assez fidèlement les types Hayes 45¹⁹⁵ et 61¹⁹⁶, mais dont la fonction première est détournée puisque les copies du type Hayes 61 sont utilisées comme récipients de cuisson. D'autres productions locales sont des adaptations assez éloignées des modèles africains comme les assiettes types Hayes 82-84¹⁹⁷ et types Hayes 91-92, imités de manière schématique sous la forme de bols à collerette¹⁹⁸. À Antinoopolis, les types Hayes 91-92 connaissent de même une certaine faveur auprès des potiers locaux¹⁹⁹, ainsi que le

192 Ballet 2001a, 119-120.

193 Bailey 1998, incluant les nombreuses publications antérieures de l'expédition du British Museum.

194 Ballet *et al.* 1991, 134, 136, fig. 2 ; Guidotti & Pesì 2004, 159-162, fig. 1 (tableau de répartition des argiles).

195 Bailey 1998, D 429.

196 Bailey 1998, D 67-69, qui correspondent à des plats de cuisson ("frying pans").

197 Bailey 1988, D 203-226.

198 Bailey 1998, D 299-313 ; D 314-336.

199 Guidotti & Pesì 2004, n° 539-542.

Hayes 97, à marli découpé²⁰⁰ ; on trouve également l'imitation du style E(ii), en particulier le personnage portant une croix, dans le répertoire décoratif du site²⁰¹.

Les productions de Kharga et de Dakhla

De manière assez paradoxale, du moins dans l'état actuel de nos connaissances, les ateliers de la Grande Oasis ne sont pas les derniers à entrer dans le concert des imitations : les *Kharga Red Slip Ware* ainsi qualifiées par leur inventeur²⁰², plus récemment qualifiées de *Oasis Red Slip Ware*, qui semblent concerner aussi bien l'oasis de Kharga²⁰³ que celle de Dakhla²⁰⁴, révèlent en effet, pour certains types, une antériorité dans le processus d'adaptation des sigillées tunisiennes, par rapport à celles du groupe à engobe rouge de Moyenne Égypte. Ce processus est perceptible, peut-être dès la fin du III^e siècle : c'est le cas de la forme 1 de Rodziewicz, copiant le type Hayes 50²⁰⁵ (fig. 6, n° 42), et de sa forme 9, de facture soignée, inspirée du type Hayes 45 (fig. 6, n° 43). Ce phénomène prend de l'ampleur aux IV^e et V^e siècles : ainsi, des assiettes à marli (Rodziewicz forme 10) s'inspirent vraisemblablement des types Hayes 58-59 ou 65²⁰⁶ (fig. 6, n° 44); les types Hayes 44 ou 52 sont reproduits en de nombreux exemplaires, mais les copies s'éloignent des modèles (Rodziewicz formes 18, 20 et 21²⁰⁷) (fig. 6, n° 45-47). L'étude des contextes de Kysis a souvent conforté les données chronologiques obtenues à partir des comparaisons morphologiques²⁰⁸, témoignant ainsi d'une certaine fiabilité. L'aspect des pâtes et des revêtements simule également celui des sigillées africaines : les pâtes de coloration orangée à rouge clair, à cassure homogène, sont de granulométrie assez fine et les engobes rouges légèrement brillants sous l'effet d'un polissage.

Enfin, le principe d'imitation régit la fabrication des lampes moulées : c'est dans la Grande Oasis en effet que l'on identifie l'influence probable des petits luminaires africains (type Atlante VIII) sur la production locale dans la forme, la pâte et parfois même le décor, une couronne de palmes apparaissant sur la valve supérieure²⁰⁹.

Sans s'imposer comme des précurseurs par rapport à la Vallée dans ce processus d'adaptation, la vitalité des ateliers de la Grande Oasis est à la fois remarquable et difficilement explicable²¹⁰.

La Bahariya Red Slip Ware

Il s'agit de la sigillée locale produite dans l'oasis de Bahariya qui est l'équivalent de la *Kharga Red Slip Ware* (ou *Oasis Red Slip Ware*). L'appellation de *Bahariya Red Slip Ware* nous semble la

200 Guidotti & Pesì 2004, n° 531, 533.

201 Musée Copte, Vieux-Caire, Inv. n° 10433, l'indication de Scheikh Abada étant portée à l'encre sur le fragment.

202 Rodziewicz 1987 ; Ballet 2001a, 123.

203 Ballet 2004, 224-225, fig. 219, n° 41, p. 220, fig. 45-46.

204 Hope 1980, pl. XXIV, g-k ; Hope 1999, 235-236, pl. 14.35.

205 Cf. également Ballet 2004, n° 41.

206 Ballet 2004, n° 46.

207 Ballet 2004, n° 45.

208 Ballet 2004, n° 41.

209 Ballet 1996, 118-119, fig. 12.

210 M. Rodziewicz (1987, 129) s'est penché sur ce processus pour en expliquer les raisons : migrations d'Afrique du Nord dans un climat de persécution aux IV^e-V^e siècles ou présence de sigillée tunisienne dans le cadre d'échanges commerciaux, qui, nous l'avons vu, affichent toutefois un volume peu significatif. Le débat reste donc ouvert.

plus appropriée car elle s'inscrit dans un langage compris et utilisé par tous. Cette production locale oasienne de vaisselle de table s'inscrit dans la grande famille des sigillées égyptiennes décrites plus haut dans le texte. Comme ses consœurs, elle s'inspire des prototypes de sigillées importées dont celles d'Afrique du Nord.

Le début de production de la *Bahariya Red Slip Ware* se situe vraisemblablement au IV^e siècle. Cependant, la fouille du fort de Qaret el-Tub offre des séquences archéologiques qui ne débutent qu'à partir du V^e siècle et se poursuivent sans interruption jusqu'au X^e siècle. La production locale de sigillées est attestée par les fouilles du fort du V^e siècle au IX^e siècle²¹¹. La question de la diffusion hors de l'oasis de la production des sigillées de Bahariya est délicate, car elle implique une reconnaissance de la pâte céramique utilisée pour leur fabrication, ce qui est loin d'être évident. Cependant, dans l'état actuel des publications, aucune vaisselle appartenant à la *Bahariya Red Slip Ware* n'a été reconnue ailleurs en Égypte : elles étaient donc destinées au marché local.

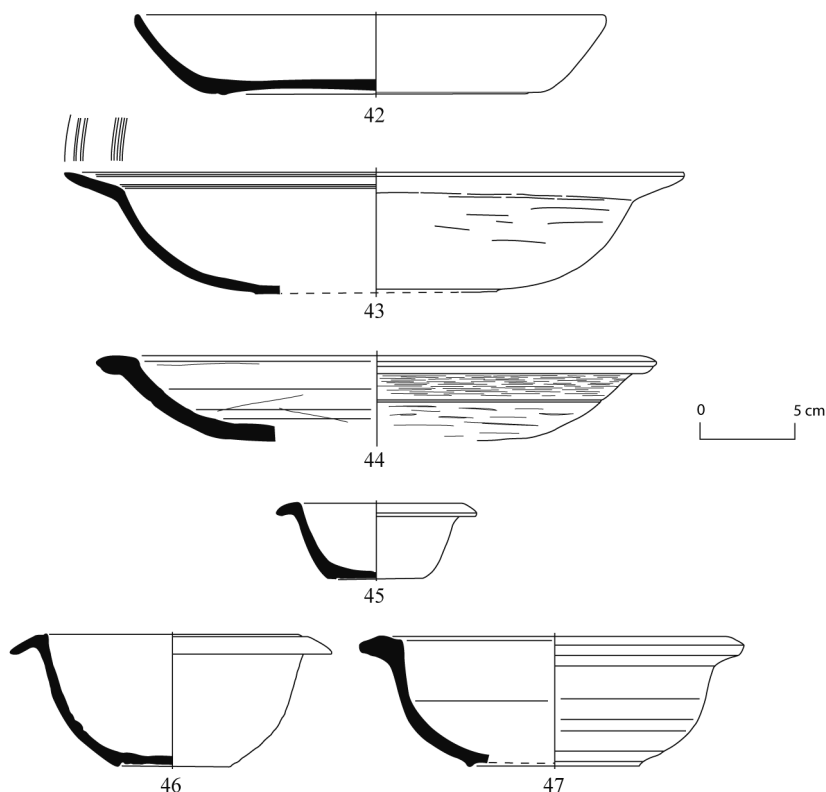

Fig. 6. Imitations de sigillées africaines, production de Kharga (*Kharga/Oasis Red Slip Ware*).
D'après Rodziewicz 1987 (43, 46 et 47) et Ballet 2004 (42, 44 et 45).

211 Marchand 2000b, 189, n° 38 (assiette à marli) ; Marchand sous presse, fig. 3 (bol à collerette).

L'argile locale utilisée pour les *Bahariya Red Slip Ware* est de texture fine et sableuse. La cassure est de couleur rouge pâle diffuse, elle offre une assez grande variation dans la gamme des rouges, avec un cœur parfois clair beige à rosé, on note la présence de petits nodules rouges. L'engobe qui recouvre la pièce est rouge épais brillant. On remarque que la texture des argiles utilisées dans la fabrication des sigillées de Bahariya est plus grossière et moins homogène que celles qui sont utilisées pour la *Kharga/Oasis Red Slip Ware*.

Le vocabulaire formel des *Bahariya Red Slip Ware* appartient aux grandes familles des formes ouvertes des sigillées égyptiennes du Groupe O et du Groupe K pour les mêmes périodes. La gamme des formes utilisées n'est pas très étendue, les plus fréquemment représentées sont les petits bols à collerette (fig. 7, n° 48-50) et quelques plats à marli (fig. 6, n° 51).

On ne connaît pas véritablement d'imitation de culinaires africaines en Égypte, à la différence de l'Italie, de la Gaule et de l'Espagne. Cette absence s'explique du fait qu'il y a peu d'importations de cette production en Égypte. Parallèlement, de même que les exemplaires originaux sont rares, les lampes en sigillée africaine de type Atlante VIII et X ne semblent pas avoir été beaucoup imitées en Égypte, à l'exception des productions de l'oasis de Kharga, signalées plus haut, et peut-être de celles de Maréotide²¹². Ce fait reste tout à fait exceptionnel par rapport aux autres provinces de l'empire.

Des imitations égyptiennes d'amphores africaines à Bahariya ?

Les fouilles entreprises au cœur de l'oasis de Bahariya depuis une dizaine d'année ont mis en valeur une fois de plus la vivacité et l'intégration dans un standard méditerranéen des productions céramiques régionales égyptiennes comme on a pu le constater plus haut avec les productions de sigillées locales à Bahariya, à Dakhla/Kharga ou ailleurs en Égypte. La découverte d'une production d'amphores locales attestée par les fouilles archéologiques à partir du milieu du v^e au vi^e siècles vient le confirmer.

L'allure générale des amphores de Bahariya est apparentée aux amphores africaines de grande dimension dont quelques exemplaires circulent pendant les mêmes périodes en Égypte du v^e au vi^e siècles (voir supra). La forme la plus courante (fig. 8, n° 52-53) est celle d'un conteneur grande taille de forte capacité, aux parois épaisses, à large col à bord à bourrelet cannelé, muni de deux anses et à fond en bouton. L'argile locale employée livre une pâte dense très dure, de couleur rouge claire diffuse, à cœur souvent clair jaune à rosé ; elle contient des nodules rouges irréguliers, plus rarement blancs. Un engobe rouge, parfois blanc, recouvre la surface externe. L'intérieur souvent résiné peut faire supposer qu'il s'agit d'amphores vinaïres²¹³.

On sait, grâce à la documentation épigraphique, que Bahariya tout comme les deux grandes oasis du sud de Dakhla et de Kharga étaient productrices et exportatrices de vin depuis l'époque pharaonique²¹⁴. Les amphores vinaïres de production locale ont été découvertes dans l'oasis de Dakhla pour la période du Nouvel Empire²¹⁵, mais également dans l'oasis de Bahariya pendant la

212 Szymańska 2008, 164 et fig. 58, n° 66 (imitation du type Atlante X).

213 Il convient en effet de rester prudent car la présence de poix n'est plus considérée comme un argument décisif permettant d'écarter un contenu non oléagineux. Cf. notamment : Pecci & Cau 2010 ; Garnier *et al.* 2011.

214 Meeks 1993, 13 ; Marchand & Tallet 1999, 307-314 ; Colin 2011, 49-50, 68, n. 119.

215 Marchand & Tallet 1999, 318-320, fig. 9-13.

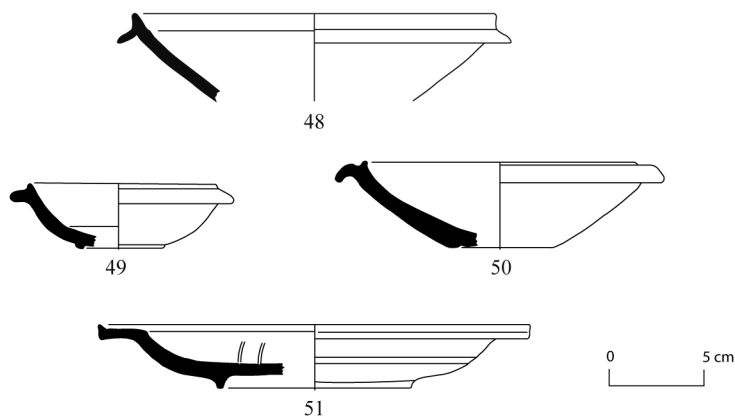

Fig. 7. Imitations de sigillées africaines, production de Bahariya (*Bahariya Red Slip Ware*). Époque romaine tardive (milieu du V^e s.-VI^e s.) : 48, 49, 50 et 51 (Fouilles de Qaret el-Toub, oasis de Bahariya : Marchand à paraître).

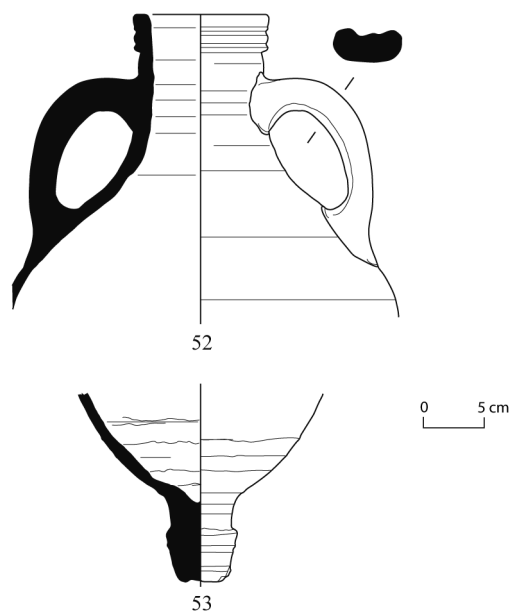

Fig. 8. Imitations (?) d'amphores africaines, production de Bahariya : 52-53 (Fouilles de Qaret el-Toub, oasis de Bahariya : Marchand à paraître).

prospection du site de Qaret el-Toub²¹⁶. Le fait le plus surprenant n'est donc pas l'appropriation d'un type de conteneur, ce qui est bien connu en Égypte pour toutes les périodes, mais que

216 Marchand 2000, 187, n° 26. Ailleurs dans l'oasis, cf. Gosline 1990, Pl. VI n° 5.

les producteurs de Bahariya de l'époque byzantine aient choisi comme prototype pour leur conteneur vinaire²¹⁷ l'amphore africaine²¹⁸. Certes, les amphores africaines sont relativement abondantes à Bahariya aux époques romaine et byzantine²¹⁹. Cependant, un conteneur local appelé *sigā*, en forme de barillet, est largement utilisé dans l'oasis depuis les VIII^e-VII^e siècles a.C. et continue de l'être à l'époque byzantine et au delà²²⁰... alors pourquoi changer de contenant ?

La diffusion hors de l'oasis de Bahariya de ces amphores n'a été observée que rarement en Égypte, car pour reconnaître cette production il faut pouvoir identifier la pâte de l'oasis de Bahariya – ce qui n'est pas aisé – et noter les variations formelles propres à cette production pour les différencier des modèles originaux africains. On pense avoir reconnu cette production dans un col complet et de nombreux fragments de panses recueillis pendant la prospection et la fouille du monastère de Baouît dans des niveaux datés du VII^e siècle²²¹ et peut-être dans le mobilier amphorique du monastère d'Épiphanius, dans la région thébaine, également daté du VII^e siècle²²².

CONCLUSIONS

Malgré son caractère inévitablement préliminaire, cette enquête permet de dégager un certain nombre de caractères propres aux relations commerciales entre l'Afrique et l'Égypte d'époques impériale et byzantine :

1) Du point de vue de la diffusion des céramiques africaines, il est clair qu'il n'y a pas "une" Égypte mais plusieurs (fig. 9). On a vu comment Alexandrie et le Delta pouvaient être distingués du reste du territoire égyptien par la nature des arrivages de vaiselles africaines et la ville d'Alexandrie elle-même occupait une place exceptionnelle quant aux produits importés en amphores. La vallée du Nil, d'Oxyrhynchos à Assouan, semble connaître un approvisionnement assez homogène de sigillées africaines tout au long des IV^e-VI^e siècles, bien que les quantités diminuent au fur et à mesure que l'on se déplace vers le sud. Le Fayoum montre lui aussi une certaine originalité, son faciès se rapprochant tantôt de celui de la vallée du Nil (jusqu'au V^e siècle), tantôt de celui du Delta (à partir du V^e siècle ?). Les zones désertiques, à l'ouest avec leurs oasis (Bahariya constituant peut-être encore une exception du fait des arrivages importants d'amphores), et à l'est avec leurs carrières et leurs forts militaires, se distinguent à la fois entre elles et par rapport aux régions précitées. Enfin, la zone pélusiaque, comme il a été dit, se rattache plus étroitement au faciès général des importations africaines en Méditerranée orientale.

2) Il en est de même de l'origine des productions africaine (l'Afrique étant ici définie comme un large territoire s'étendant de l'actuelle frontière algéro-marocaine au fond du golfe de Syrte),

217 La production vinicole à Bahariya à l'époque byzantine aux V^e-VI^e siècles de notre ère est illustrée par l'archéologie avec la découverte en 2005, par la mission de l'Ifao, d'un dispositif de fouloir à raisin sur le site Qaret el-Toub, cf. Colin 2011, 57.

218 Marchand sous presse, fig. 8.32-8.35, 8.43.

219 Bonifay 2007.

220 Rougeulle & Marchand 2011, 443-445, fig. 8-11 : évolution des *sigā* des oasis du désert Occidental égyptien de la fin du VIII^e a.C. à l'époque médiévale.

221 Marchand & Dixneuf 2007, fig. 26-27.

222 Winlock & Crum 1926, 82, fig. 35.



Fig. 9. Carte de l'Égypte actuelle avec noms de lieux cités dans le texte (fond de carte M. Evina).

que les recherches récentes sur l'origine des céramiques africaines permettent aujourd'hui de mieux appréhender. La Tripolitaine fournit du 1^{er} siècle a.C. au 1^{er} siècle p.C. une proportion non négligeable d'arrivages non seulement d'huile mais également de *salsamenta*, selon toute vraisemblance. La Byzacène est à l'origine d'une part importante des flux de vaisselle fine (du 1^{er} au début du 6^{ème} siècles), tout autant que des importations d'huile, de *salsamenta* et peut-être de vin (aux 1^{er}-3^{ème} siècles). La Zeugitane s'identifie parfaitement au sein des sigillées A et D (ateliers de la zone d'El Mahrine, d'Oudhna, atelier X) et peut-être de certains groupes d'amphores à huile précoces (type dit "Tripolitaine ancienne" ? ; types Ostia XXXIII et LIX ?), à *salsamenta* et

à vin (ateliers de Nabeul). Enfin, de Maurétanie Césarienne, est exportée une partie au moins des amphores à vin de type Dressel 30 bien représentées à Alexandrie et jusqu'à Meroé, ainsi peut-être que des amphores à vin ou à garum Keay 1B présentes à Alexandrie.

3) La périodisation de ces échanges est un élément essentiel que l'on ne peut dissocier des cartes de distribution. On remarque tout d'abord que la denrée africaine dont l'archéologie livre les traces d'arrivage en Égypte les plus anciennes, est l'huile d'olive (types dit "Tripolitaine ancienne", Tripolitaine I ; types Ostia XXIII et LIX), destinée soit à être consommée sur place (Alexandrie, Fayoum, Dakhla), soit à transiter par voie fluviale puis terrestre en direction des ports de la mer Rouge puis peut-être plus loin vers l'Arabie et l'Inde. À partir du milieu du II^e siècle et jusqu'au milieu du III^e siècle, alors que l'utilisation de la vaisselle africaine reste encore faiblement attestée (à l'exception d'Alexandrie ?), seules deux localités font preuve d'une réelle demande en denrées africaines : Alexandrie, qui consomme une quantité non négligeable d'huile de Tripolitaine (types Tripolitaine I tardive et III) et de Byzacène (type Africaine I) ainsi que des *salsamenta* (types Tripolitaine II et Africaine II), et Bahariya qui importe plus volontiers des *salsamenta* (type Africaine II) ; les mêmes arrivages semblent également atteindre la zone pélusiaque²²³. Au IV^e s. et au début du V^e s., alors même que les importations de vaisselles africaines connaissent un boom sans précédent partout en Égypte, seule la ville d'Alexandrie et la zone pélusiaque semblent encore recevoir des denrées (vin ou *salsamenta* ?) conditionnées en amphores (type Keay 25) ; les quantités augmentent cependant à la fin du IV^e siècle et au début du V^e siècle (*spatheion* 1). La situation change dans le courant de la première moitié du V^e s. avec une baisse progressive des importations de vaisselle (ateliers de la région de Carthage) et surtout une dichotomie qui s'instaure à l'époque du royaume vandale d'Afrique, entre une vallée du Nil bien irriguée par les sigillées africaines de Byzacène (sigillée C5), tandis que le littoral et Alexandrie se conforment plus étroitement au faciès général de la Méditerranée orientale (où ces arrivages sont en forte diminution). La situation des importations africaines aux VI^e et VII^e s. se rapproche davantage de la tendance générale remarquée dans l'Empire byzantin, avec une reprise générale des arrivages de sigillées de la région de Carthage, limitée au VI^e s. à la zone littorale et au Delta, et une relative fréquence des importations d'amphores de très petites dimensions ("*spatheia* miniatures").

4) Ces différences notables dans l'approvisionnement en marchandises africaines – telles que l'archéologie nous les révèle – à la fois dans le temps et dans l'espace, posent inévitablement la question des routes empruntées par ces marchandises (fig. 10). Concernant les arrivages d'amphores à Alexandrie dès la fin du I^{er} siècle a.C. et surtout à partir du II^e siècle p.C., il est vraisemblable, sans exclure totalement des trajets en ligne directe depuis l'Afrique vers l'Égypte²²⁴, que les cargaisons de retour du blé de l'annone depuis Rome ont pu jouer un rôle important dans la consommation sur place de l'huile et des *salsamenta* africains mais également dans leur diffusion en Méditerranée orientale et vers l'Arabie et l'Inde²²⁵. Si l'on admet cette hypothèse du

223 Notons cependant que des amphores Africaines II sont également attestées à Gaza : Dixneuf 2005, fig. 14.

224 Toutefois rendus peu commodes du point de vue de la navigation, en raison de la configuration particulière des vents et des courants ainsi que la présence de hauts-fonds : Guédon 2010, 57-58.

225 Tomber 2008, 104, 137, 166 et Tabl. 3 : amphores africaines à Adulis, Aksum, Qana et Zankamedu.

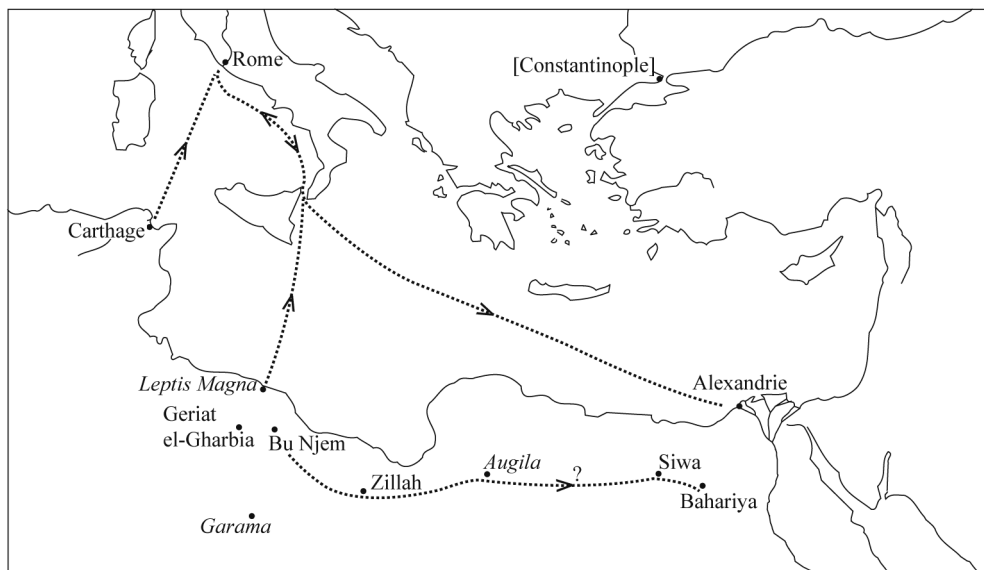

Fig. 10. *Africa vs. Aegyptus*. Hypothèses de routes commerciales.

commerce angulaire²²⁶ comme base de l’approvisionnement de l’Égypte en denrées africaines, les importations de sigillées africaines posent un problème plus épineux dans la mesure où les arrivages massifs sont attestés après la fondation de Constantinople, qui a eu pour conséquence la redirection des fournitures de blé égyptien vers la nouvelle capitale. Dans ce cas, seule la poursuite d’un commerce à caractère privé du blé égyptien vers Rome pourrait expliquer le maintien et le développement du modèle exposé plus haut. Si ce modèle permet encore de justifier la diffusion des sigillées africaines tout au long de la vallée du Nil jusque dans le courant de la première moitié du ^v^e siècle, il semble ne plus fonctionner à partir des décennies centrales du ^v^e siècle où l’approvisionnement de la vallée du Nil en sigillée africaine est sensiblement différent de celui d’Alexandrie et du Delta ; il ne permet pas non plus d’expliquer l’abondance des amphores africaines dans l’oasis de Bahariya aux ⁱⁱ^e-ⁱⁱⁱ^e siècles.

5) Ces deux cas particuliers, les arrivages importants d’amphores africaines aux ⁱⁱ^e-ⁱⁱⁱ^e siècles dans l’oasis de Bahariya d’une part, et la bonne diffusion des sigillées C5 d’époque vandale dans la vallée du Nil d’autre part, ont pu faire penser à **l’utilisation d’autres routes commerciales, non plus maritimes cette fois, mais terrestres.** Il s’agit non pas de prouver ici l’importance du commerce par voies terrestres à l’intérieur et aux frontières de l’Égypte romaine – ce commerce intra-provincial est bien établi par toutes une série de documents épigraphiques²²⁷ – mais de déterminer si ces voies de communication, également attestées par l’archéologie – y compris pour des pondéreux (amphores)²²⁸ et pour une époque tardive (sigillées africaines C5) –, étaient

226 Sur ce modèle, voir Tchernia 2007 ; Tchernia 2011, 159 ; Bonifay & Tchernia à paraître.

227 Adams 2007.

228 D’assez nombreuses figurines égyptiennes montrent des chameaux chargés d’amphores : voir en dernier lieu Lund 2011. Renvoyant à une problématique assez complexe, elles évoquent probablement avant tout un commerce interrégional, donc égyptien.

simplement intégrées à un système de transport relié à l'axe fluvial²²⁹ ou bien si certaines d'entre elles s'en affranchissaient (commerce par voies terrestres inter-provinciales). De longue date, on a argumenté sur l'existence d'une "route de l'intérieur" entre l'Égypte et la Tripolitaine, active dès l'Antiquité préromaine²³⁰, reliant les oasis du désert Occidental (Bahariya-Siwa) à Augila puis, via Zelten et Marada, à Zella ou Tagrifet, au sud du golfe de Syrte²³¹. Bien que l'existence de cette route aux époques romaine et byzantine ne fasse pas l'unanimité²³², un certain nombre d'objets recueillis à Germa montrent incontestablement l'existence d'échanges, notamment aux v^e-vi^e siècles, entre le royaume des Garamantes, pourtant à son déclin, et l'Égypte²³³ ; force est de constater, cependant, que les fameuses sigillées C5 ne sont pas très abondantes à Germa²³⁴. En ce qui concerne les II^e-III^e siècles, il est peut-être encore moins nécessaire de convoquer de nouveau les Garamantes²³⁵ pour argumenter l'hypothèse d'un transport d'amphores par la route transdésertique, car depuis Zella ou Tagrifet on peut rejoindre directement les forts de Bu Njem et de Gheriat el-Garbia, puis Leptis Magna ou Oea. Ne pourrait-on pas considérer que cette route de l'intérieur, longeant le *limes* de Tripolitaine et de Cyrénaïque, constituait un prolongement vers l'est de la "rocade" commerciale qui bordait, à l'ouest, le *limes* de Numidie²³⁶ ? Cette route aurait en effet constitué dans la première moitié du III^e siècle, grâce à la présence des garnisons de Gheriat el-Garbia, Bu Njem et Augila, un itinéraire convenablement sécurisé.

6) D'autres hypothèses sont évidemment recevables pour expliquer les deux cas particuliers dont il vient d'être question. L'oasis de Bahariya est liée aux relations commerciales inter-oasites (Siwa, El-Haiz, Farafra et les oasis du sud) mais également à la vallée du Nil. Le chef-lieu de El-Qasr au nord de l'oasis était relié à la Vallée par une route directe qui menait à l'Oxyrhynque, une autre menait au Fayoum et débouchait aux alentours de Qasr Qaroun, une autre encore reliait Bahariya à l'arrière des pyramides du Caire²³⁷. On pourrait également penser au relais, pris par les voies terrestres, d'un itinéraire qui serait maritime jusqu'à Benghazi²³⁸ ou bien jusqu'à Paraetionium²³⁹. Enfin, la voie terrestre supposée, permettant par Koufra de relier Augila ou

229 Adams 2007, 283 : "Land routes were therefore part of a system of transport in Egypt based on the river".

230 Laronde 1987, 203-206.

231 Rebuffat 1969-70 et 1970.

232 Le verre égyptien est attesté, en particulier dans la nécropole royale de Germa, à partir du IV^e siècle a.C. (Hoffmann 2010, 423, avec référence communiquée par M.-D. Nenna). M. Reddé ne rejette pas totalement l'existence d'un acheminement limité de produits par la voie transdésertique, et donc de céramique, mais les quantités ont dû être peu significatives (communication personnelle à P. Ballet).

233 Mattingly 2010, 530 (verreries égyptiennes) et fig. 10.1 : "It is possible that some of the latter material arrived along the desert trade routes from the Nile Valley via the oases of Egypt's Western Desert, and may reflect some re-orientation of the trading contacts back to the routes to the Nile Valley, as the shorter north-south routes to the Mediterranean became less important with the decline of the Tripolitanian cities in the 4th century".

234 Dore *et al.* 2007, 333, type 526 (Hayes 84) : un exemplaire.

235 Voir à ce sujet les doutes de St. Guédon (2010, 147-148).

236 Guédon 2010, 71 ; Bonifay à paraître.

237 Wagner 1987, 313 ; Aufrière *et al.* 1994, 125-126.

238 Hypothèse suggérée par D. Mattingly (communication personnelle à M. Bonifay).

239 Liaisons attestées par les textes : Adams 2007, 31. Voir également Wagner 1987, 151 ; Aufrière *et al.* 1994, 125-126 ; Colin 2011, 146-147. Les prospections en cours en Marmarique semblent conforter cette hypothèse avec la découverte de nombreuses sigillées africaines sur la station routière de Abar el Kanayis

Zella à la vallée du Nil, au niveau de la deuxième cataracte, n'a pas jusqu'à présent reçu de confirmation archéologique²⁴⁰. Enfin, on peut se poser la question de savoir quel était le prix de ces éventuelles importations par voie terrestre et si une élévation relative de ce prix par rapport au mode de transport précédent (maritime/fluvial) ne pourrait pas expliquer le développement au v^e siècle des imitations locales de vaisselle (*Egyptian A*, *Egyptian B*, *Kharga Red Slip ware*, *Bahariya Red Slip ware*, etc.).

7) La période byzantine, à partir de la reconquête des territoires africains, ne constitue pas un retour au modèle qui avait prévalu durant les quatre premiers siècles de notre ère. Si la situation des importations de sigillée africaine en Égypte ne se distingue plus, désormais, de celle de l'ensemble de la Méditerranée orientale (retour à la diffusion par voie maritime ?), en revanche le système d'approvisionnement a sans doute changé. Alexandrie n'est probablement plus la plaque tournante de ces céramiques de relativement faible valeur, peut-être à nouveau transportées sur le chemin du blé africain mais cette fois en ligne directe vers Constantinople. Les besoins en huile d'olive ne sont peut-être plus aussi pressants à Alexandrie puisque la carence des conteneurs africains n'est compensée par aucun arrivage en provenance d'autres régions de l'Empire (faible représentation des amphores LRA 2). Peu à peu, comme dans l'ensemble de la Méditerranée, la céramique cesse, au seuil du viii^e siècle, de se faire le témoin des échanges commerciaux entre l'Afrique et l'Égypte.

Remerciements :

Il nous est agréable de remercier ici tous ceux qui nous ont aidés dans notre enquête, et tout particulièrement : Laurent Bavay, Frédéric Colin, Jehan Desanges, Delphine Dixneuf, Jean-Yves Empereur, André Laronde (†), David Mattingly, Heike Möller, Marie-Dominique Nenna, Michel Reddé, M. Rodziewicz, Gonca et Kaan Şenol, Aude Simony.

au sud de Paraetionium. En revanche, il n'y a pas de sigillée C5 sur ce site (communication personnelle de H. Möller).

240 Rebuffat 1970, 19. Cf. les remarques de R. Bagnall à propos de Dakhla, dans le présent volume : "Thus even what fine wares were imported into the oases are likely to have come by water into Egypt, not across the desert". M. Rodziewicz, consulté sur ce sujet en janvier 2012, penche pour sa part pour un approvisionnement de l'oasis de Kharga indépendant de celui de la vallée du Nil (communication personnelle à M. Bonifay).

Bibliographie

ABRÉVIATIONS

- AA = *Archäologischer Anzeiger*
ABSA = *The Annual of the British School at Athens*
AJA = *American Journal of Archaeology*
AJPh = *American Journal of Philology*
ANRW = *Aufstieg und Niedergang der Römischen Welt*
ArchClass = *Archeologia classica*
ARAM = *ARAM Societ for Syno-Mesopotamia Studies*
ASAA = *Annuario della Scuola Archeologica di Atene e delle Missioni Italiane in Oriente*
BAA = *Bulletin d'archéologie algérienne*
BABesh = *Bulletin antieke beschaving*
BCH = *Bulletin de correspondance hellénique*
BCTHS = *Bulletin du Comité des Travaux Historiques et Scientifiques*
BIFAO = *Bulletin de l'Institut français d'archéologie orientale*
BSNAF = *Bulletin de la Société Nationale des Antiquaires de France*
CA = *Cahiers archéologiques*
CBI = *Der römische Weibebezirk von Osterburken I. Corpus der griechischen und lateinischen Beneficiarier-Inschriften des Römischen Reiches*
CCAB = *Corsi di Cultura sull'arte ravennate e bizantina*
CCE = *Cahiers de la Céramique Égyptienne*
CCG = *Cahiers du Centre Gustave-Glotz*
CRAI = *Comptes rendus de l'Académie des inscriptions et belles lettres*
DACL = *Dictionnaire d'archéologie chrétienne et de liturgie*
DHA = *Dialogues d'histoire ancienne*
IEJ = *Israel Exploration Journal*
JDAI = *Jahrbuch des deutschen archäologischen Instituts*
JRA = *Journal of Roman Archaeology*
JRS = *Journal of Roman Studies*
JSSEA = *Journal of the Society for the Study of Egyptian Antiquities*
MCV = *Mélanges de la Casa de Velázquez*
MDAI(K) = *Mitteilungen des deutschen archäologischen Instituts, Abt. Kairo*
MEFRA = *Mélanges de l'École française de Rome. Antiquité*
PBSR = *Papers of the British School at Rome*
PEFQSt = *Palestine Exploration Fund Quarterly Statement*
PME = Devijver, H. (1976-2001) : *Prosopographia militiarum equestrum quae fuerunt ab Augusto ad Gallienum*, 6 vol., Louvain
PWRE = *Paulys Real-Encyclopädie des classischen Altertumswissenchaft*, éd. Pauly, A. Fr., Wissowa, G. et al., Stuttgart
QAL = *Quaderni di archeologia della Libia*
RA = *Revue archéologique*
RB = *Revue Biblique*
REA = *Revue des études anciennes*
REG = *Revue des études grecques*
REPPAL = *Revue des Études Phéniciennes-Puniques et des Antiquités Libyques*
SEG = *Supplementum epigraphicum graecum*
ZPE = *Zeitschrift für Papyrologie und Epigraphik*

RÉFÉRENCES BIBLIOGRAPHIQUES

- Abadie-Reynal, C. (1989) : "Céramique et commerce dans le bassin égéen du IV^e au VII^e siècle", in : *Hommes et richesses dans l'Empire byzantin, I, Réalités Byzantines*, Paris, 143-159.
- Abadie-Reynal, C., S. Provost et P. Vipard, éd. (2011) : *Histoire des réseaux d'eau courante dans l'Antiquité - réparations, modifications, réutilisations, abandon, récupération. Actes de la Table ronde organisée à Université de Nancy 2, CLSH, les 20 et 21 novembre 2009*, Rennes.
- Abdelouahab, N. et E. Derder (1994) : "L'autel isiaque de Lambèse", *Annales du Musée d'Alger*, 4, 39-62.
- Abel, F.-M. (1910) : "Marc Diacre et la biographie de saint-Porphyre", *Conférence de Saint-Étienne*, Jérusalem-Paris, 219-284.
- (1931) : "Gaza au VI^e siècle d'après le rhéteur Chorikios", *RB*, 40, 5-31.
- Adams, C. (2001) : "'There and back again' : getting around in Roman Egypt", in : Laurence & Adams 2001, 138-166.
- (2007) : *Land Transport in Roman Egypt. A Study of Economics and Administration in a Roman Province*, Oxford.
- Adams, J. N. (2003) : *Bilingualism and the Latin Language*, Cambridge.
- Adams, N. K. (1981) : "Textile finds at Qasr Ibrim", *Nyame Akuma*, 18, 6-8.
- (1998) : "Ancient Lace of Nubia and the Sudan : A Unique Decorative Tradition", *Cahiers de recherches de l'Institut de papyrologie et égyptologie de Lille*, 17/3, 17-23.
- (2010) : "Political Affinities and Economic Fluctuations : the Evidence from the Textiles at Qasr Ibrim", in : Godlewski & Lajtar 2010, 291-297.
- Adams, N. K. et P. French (1989) : "A Newly Discovered Temple at Qasr Ibrim", *Archéologie du Nil Moyen*, 3, 11-54.
- Adams, W. Y. (1981) : "Ecology and Economy in the Empire of Kush", *Zeitschrift für Ägyptische Sprache und Altertumskunde*, 108, 1-11.
- Adams, W. Y. et H. A. Nordström (1963) : "The Archaeological Survey of the West Bank of the Nile : Third Season", *Kush*, 11, 10-46.
- Agut-Labordère, D. (2010) : "La PARAQHKH au Serapeum : les (petites) affaires de Ptolémaïos", in : Quack & Jördens 2010, 276-292.
- (à paraître) : "Oil for Silver : Temples and the Development of the Oases of the Western Desert of Egypt", in : Moreno García à paraître.
- Alcock, S. et J. Clurry, éd. (2004) : *Side by Side Survey*, Oxford.
- Al-Dbiyat, M. et M. Mouton, éd. (2009) : *Stratégies d'acquisition de l'eau et société*, Beyrouth.
- Alexander, J. A. et B. Driskell (1985) : "Qasr Ibrim 1984", *Journal of Egyptian Archaeology*, 71, 12-26.
- Alfaro Giner, C. et L. Karali, éd. (2005) : *Vestidos, Textiles y Tintes : Estudios sobre la produccion de bienes de consumo en la Antigüedad. Purpureae Vestes II*, Valence.
- Alföldi-Rosenbaum, E. (1980) : *Justinianic Mosaic Pavements in Cyrenaican Churches*, Rome.
- (1988) : "Roman portraiture in the eastern mediterranean : Greece, Asia Minor, Cyrenaica", in : *Ritratto ufficiale e ritratto privato. Atti della II Conferenza Internazionale sul Ritratto Romano, Roma, 26-30 Settembre 1984, A cura di N. Bonacasa e G. Rizza, Quaderni de "La Ricerca Scientifica"*, 116, Rome, 19-30.
- Alföldy, G., B. Dobson et W. Eck, éd. (2000) : *Kaiser, Heer und Gesellschaft in der Römischen Kaiserzeit. Gedenkschrift für Eric Birley*, Stuttgart.
- Alston, R. (1995) : *Soldier and Society in Roman Egypt : a social history*, New York.
- Amelotti, M. et L. Migliardi (1969) : "Una società di trasporto nella Grande Oasi", in : *Studi di Storia antica in memoria di Luca de Regibus*, Gênes, 167-176.
- Amouretti, M.-Cl. et J.-P. Brun, éd. (1993) : *La production du vin et de l'huile en Méditerranée*, Paris.
- Andreau, J. et C. Viriouvét, éd. (2002) : *L'information et la mer dans le monde antique*, Rome.
- Andreau, J. et V. Chankowski, éd. (2007) : *Vocabulaire et expression de l'économie dans le monde antique*, Bordeaux.
- Aounallah, S. (2001) : *Le Cap Bon, jardin de Carthage : recherches d'épigraphie et d'histoire romano-africaines (146 a.C.-235 p.C.)*, Bordeaux.
- Applebaum, Sh. (1979) : *Jews and Greeks in Ancient Cyrene*, Leyde.
- Aranegui, C. et R. Mar (2009) : "Lixus (Morocco) : from a Mauretanian sanctuary to an Augustan palace", *PBSR*, 77, 29-64.
- Archibald, Z., J. K. Davies et V. Gabrielsen, éd. (2011) : *The Economies of Hellenistic Societies, Third to First Centuries BC*, Oxford.
- Arnaud, P. (2005) : *Les routes de la navigation antique. Itinéraires en Méditerranée*, Paris.
- Arnaud, P. et P. Counillon, éd. (1998) : *Geographia historica*, Bordeaux.
- Arthur, P. et E. D. Oren (1998) : "The North Sinai Survey and the Evidence of Transport Amphorae for Roman and Byzantine Trading Patterns", *JRA*, 11, 193-212.
- Astolfi, F. (2000) : *La piramide Cestia, Forma Urbis, Itinerari nascosti di Roma antica, n. 4*, Rome.

- Atlante I* = Carandini, A., L. Anselmino, C. Pavolini, L. Sagui, St. Tortorella et E. Tortorici (1981) : *Atlante delle forme ceramiche, I, Ceramica fine romana nel Bacino mediterraneo (medio e tardo impero)*, Enciclopedia dell'arte Antica, Classica e Orientale, Rome.
- Aubert, M.-F. et R. Cortopassi (1998) : *Portraits de l'Égypte romaine, Musée du Louvre (5 octobre 1998-4 janvier 1999)*, Paris.
- Aufrère, S., J.-Cl. Golvin et J.-Cl. Goyon (1994) : *L'Égypte restituée. Sites et temples des déserts*, vol. 2, Paris.
- Aufrère, S., éd. (2001) : *Encyclopédie religieuse de l'univers végétal : croyances phytoreligieuses de l'Égypte ancienne*, vol. 2, Montpellier.
- Aumont, J. (1968) : "Caton en Libye (Lucaïn, *Pharsale*, IX, 249-949)", *REA*, 70, 304-320.
- Avigad, N. (1962) : "A Depository of inscribed Ossuaries in the Kindron Valley", *IEJ*, 12, 1-12.
- Avner, U. (2001-2002) : "Ancient water management in the south Negev", *ARAM*, 13-14, 403-421.
- Avramea, A. (2002) : "Land and Sea Communications, Fourth-Fifteenth Centuries", in : Laiou 2002, 57-90.
- Ayoub, M. S. (1967a) : *Excavation in Germa between 1962 and 1966*, Tripoli.
- (1967b) : "The Royal Cemetery at Germa. A Preliminary Report", *Libya Antiqua*, 3-4, 213-219.
- (1968) : *Fezzan. A Short History*, Tripoli.
- Bacchielli, L. (1977) : "Un ritratto cireneo nel Museo Nazionale Romano e alcune osservazioni sui busti funerari per nicchia", *QAL*, 9, 77-92.
- (1977a) : "Un ritratto cirenaico in gesso nel Museo greco-romano di Alessandria", *QAL*, 9, 97-110.
- (1979) : "Due note su alcuni ritratti romani della Cirenaica", *ArchClass*, 31, 158-166.
- (2002) : *Parole d'Oltremare e altre scritti di archeologia*, Urbino.
- Bagnall, R. S. (1985) : "The Camel, the Wagon and the Donkey in Later Roman Egypt", *Bulletin of the American Society of Papyrologists*, 22/1-4, 1-6.
- , éd. (1997) : *The Kellis Agricultural Account Book*, Oxford.
- (1997) : "A Kinder, Gentler Roman Army?" (extended review of R. Alston, *Soldier and Society in Roman Egypt*), *JRA*, 10, 504-512.
- , éd. (2007) : *Egypt in the Byzantine World, 300-700*, Cambridge.
- (2008) : "SB 6.9025, Cotton and the Economy of the Small Oasis", *Bulletin of the American Society of Papyrologists*, 45, 21-30.
- Bagnall, R. S. et U. Thanheiser (1997) : "Crops", in : Bagnall 1997 éd., 35-46.
- Bagnall, R. S., U. Thanheiser et K. A. Worp (1998) : "Tiphagion", *ZPE*, 122, 173-88.
- Bagnall, R. S., A. Bülow-Jacobsen et H. Cuvigny (2001) : "Security and Water on Egypt's Desert Roads : New Light on the Prefect Iulius Ursus and Praesidia-building under Vespasian", *JRA*, 14, 325-333.
- Bagnall, R. S., P. Davoli, O. E. Kaper et H. Withehouse (2006) : "Roman Amheida : Excavating a Town in Egyptian Dakhleh Oasis", *Minerva*, 17/6, 26-29.
- Bagnall, R. S. et R. Criatore (2006) : *Women's Letters from Ancient Egypt, 300 BC-AD 800*, Ann Arbor.
- Bagnall, R. S. et Z. Várhelyi (2009) : "Ostraka," in : Drine et al. 2009, 330-340.
- Bagnall, R. S. et G. Ruffini (2012) : *Amheida I : Ostraka from Trimithis*, volume 1, New York.
- Bagnall, R. S., K. A. Worp et C. A. Hope (2011) : "Family Papers from Second-Century A.D. Kellis", *Chronique d'Égypte*, 86, 228-253.
- Bagnall, R. S. et P. Davoli (2011) : "Archaeological Work on Graeco-Roman Egypt, 2000-2010," *AJA*, 115, 103-157.
- Bagnall, R. S., P. Davoli et C. A. Hope, éd. (à paraître) : *New Perspectives on the Western Desert of Egypt. Sixth Dakhleh Oasis Project International Conference, Università del Salento, Lecce, 21-24 September 2009*, Oxford.
- Bailey, D. M. (1972) : "Crowe's tomb at Benghazi", *ABSA*, 67, 1-11.
- (1996) : "The Pottery from the South Church at el-Ashmunein", *CCE*, 4, 47-86.
- (1998) : *Excavations at El-Ashmunein, V. Pottery, Lamps and Glass of the Late Roman and Early Arab Periods*, Londres.
- Balland, D. (1992) : *Les eaux cachées*, Paris.
- Ballet, P. (1990) : "La céramique du site urbain de Douch/Kysis", *BIFAO*, 90, 298-301.
- (1996) : "Potiers et fabricants de figurines dans l'Égypte ancienne", *CCE*, 4, 113-122.
- (2000a) : "La céramique", in : Valbelle & Carrez-Maratray 2000, 208-227.
- (2001a) : "Céramiques hellénistiques et romaines d'Égypte", in : Lévêque & Morel 2001, 105-144.
- (2003) : "La céramique. Contextes et classification", in : Ballet et al. 2003, 1-207.
- (2004) : "Jalons pour une histoire de la céramique romaine au sud de Kharga. Douch 1985-1990", in : Reddé 2004, 209-248.
- (2007a) : "Le *topos* de Saint-Marc et son faciès céramique", in : *Actes du huitième congrès international d'Études Coptes (Paris, 28 juin-3 juillet 2004)*, Louvain-Paris, 129-139.

- (2007b) : “Les amphores de Kysis/Douch (1985-1990) Oasis de Kharga”, in : Marchand & Marangou 2007, 481-488.
- (2007c) : “Uyún Mûsâ et sa production d’amphores byzantines ou proto-islamiques”, in : Marchand & Marangou 2007, 621-626.
- , éd. (à paraître) : *Recherches sur les ateliers hellénistiques et romains de Bouto. Prospections et sondages (2001-2004)*, Le Caire.
- Ballet, P. et M. Picon (1987) : “Recherches préliminaires sur les origines de la céramique des Kellia (Égypte). Importations et productions égyptiennes”, *CCE*, 1, 17-48.
- Ballet, P., Mahmoud, F., Vichy, M. et M. Picon (1991) : “Artisanat de la céramique dans l’Égypte romaine tardive et byzantine. Prospections d’ateliers de potiers de Minia à Assouan”, *CCE*, 2, 129-143.
- Ballet, P., M. Bonifay et M.-D. Nenna (Ballet 2000b) : “Les vestiges de l’habitat dans l’Antiquité tardive”, in : *Coptos, L’Égypte antique aux portes du désert*, Paris, 216-221.
- Ballet, P. et C. Harlaut (Ballet 2001b) : “Introduction à la céramique de Gabbari”, in : Empereur & Nenna 2001, 295-368.
- Ballet, P., M. Rassart-Debergh et N. Bosson (2003) : *Kellia II. L’ermitage copte QR 195. 2. La céramique, les inscriptions, les décors*, Le Caire.
- Ballet, P. et D. Dixneuf (2004) : “Ateliers d’amphores de la *chora* égyptienne aux époques romaine et byzantine”, in : Eiring & Lund 2004, 67-72.
- Ballet, P., F. Béguin, G. Lecuyot et A. Schmitt (2006) : “De ‘nouvelles technologies’ céramiques à Bouto ?”, in : Mathieu *et al.* 2006, 15-30.
- Ballu, A. (1924) : *Rapports sur les Travaux de fouilles et consolidation effectués en 1923 par le Service des Monuments Historiques de l’Algérie*, Alger.
- Baradez, J. (1949) : *Fossatum Africae. Recherches aériennes sur l’organisation des confins sahariens à l’époque romaine*, Paris.
- (1957) : “Travaux d’hydraulique romains révélés par photographies aériennes dans une région aujourd’hui steppienne”, *Actes du 79^e congrès national des sociétés savantes*, Paris, 273-275.
- Barakat, H. N. et N. Baum (1992) : *La végétation antique de Douch (Oasis de Kharga). Une approche macrobotanique, Douch II*, Le Caire.
- Baratte, Fr., V. Déroche, C. Jolivet-Lévy et B. Pitarakis, éd. (2005) : *Mélanges Jean-Pierre Sodini (Travaux et Mémoires, 15)*, Paris.
- Barker, G., J. Lloyd, J. Reynolds, éd. (1985) : *Cyrenaica in Antiquity*, Oxford.
- Barker, G., D. Gilbertson, B. Jones et D. Mattingly (1996) : *Farming the desert. The Unesco Libyan Valleys Archaeological Survey*, Tripoli.
- Barker, G. et D. Gilbertson, éd. (2000) : *The archaeology of Drylands. Living at the margin*, Londres-New York.
- Barker, G., D. Gilbertson et D. Mattingly, éd. (2007) : *Archaeology and desertification. The wâdi Faynan Landscape Survey, Southern Jordan*, Oxford.
- Barnes, R., éd. (2005) : *Textiles in Indian Ocean Societies*, Londres-New York.
- Bates, O. (1914) : *The Eastern Libyans*, Londres.
- Battesti, V. (2005) : *Jardins au désert. Évolution des pratiques et savoirs oasiens, Jérid tunisien*, Paris.
- Bauduin, P., V. Gazeau et Y. Modéran, éd. (2008) : *Identité et ethnicité : concepts, débats historiographiques, exemples (V-XIX siècles), Actes de la table ronde internationale de Caen, 15-16 octobre 2004*, Caen.
- Bavay, L., J.-L. Bovot et O. Lavigne (2000) : “La céramique romaine tardive et byzantine de Tanis. Prospection archéologique sur le Tell Sâh el-Haggar”, *CCE*, 6, 39-77.
- Beauchamp, H., A.-C. Druet et A. Guillausseau, éd. (2008) : *Transferts culturels dans le monde hispanique. Mélanges de la Casa de Velázquez*, 38/2, Madrid.
- Belleforest, Fr. de (1575) : *Cosmographie universelle de tout le monde...*, Paris.
- Bergman, I. (1975) : *Late Nubian Textiles. The Scandinavian Joint Expedition to Sudanese Nubia 8*, Copenhague.
- Belke, K., F. Hild, J. Koder et P. Soustal, éd. (2000) : *Byzanz als Raum. Zu Methoden und Inhalten der historischen Geographie des Östlichen Mittelmeerraumes*, Vienne.
- Benseddik, N. et T. W. Potter (1993) : *Fouilles du forum de Cherchell 1977-1981. Bulletin d’Archéologie algérienne*, suppl. 6, Alger.
- Benseddik, N. (2001) : “Lambèse (Algérie) ou l’archéologie du bulldozer”, *ZPE*, 135, 287-295.
- (2011) : “Alexandrie et Carthage, l’architecture princière numide”, in : *Les Phéniciens en Algérie. Les voies de commerce entre la Méditerranée et l’Afrique noire. Catalogue d’exposition*, Alger, 215-221.
- Ben Ouezdou, H. et P. Troussset (2009) : “Aménagements hydrauliques dans le Sud-Est Tunisien”, in : Bridoux 2009, 1-18.
- Bérard, J. (1934) : “Note sur les aqueducs de Cherchell”, *Revue Africaine*, 75, 417-425.

- Bernand, A. (1977) : *Pan du désert*, Leyde.
- (1984) : *Les portes du désert. Recueil des inscriptions grecques d'Antinooupolis, Tentyris, Koptos, Apollonopolis Parva et Apollonopolis Magna*, Paris.
- Berthier, A. et R. Charlier (1955) : *Le sanctuaire punique d'el Hofra*, Paris.
- Bes, P. (2007) : *A Geographical and Chronological Study of the Distribution and Consumption of Tablewares in the Roman East*, Thèse, Katholieke Universiteit Leuven.
- Beschi, L. (1969-1970) : "Divinità funerarie cirenaiche", *ASAA*, 47-8, 133-341.
- (1976) : "Un supplemento "cretese" ai ritratti funerari romani della Cirenaica", *QAL*, 8, 385-397.
- Biagetti, S. et S. di Lernia (2008) : "Combining Intensive Field Survey and Digital Technologies. New Data on the Garamantian Castles of Wadi Awiss (Acacus Mts., Libyan Sahara)", *Journal of African Archaeology*, 6, 57-85.
- Biagetti, S., A. Kaci, L. Mori, S. di Lernia (2012) : "Writing the desert : the 'Tifinagh' rock inscriptions of the Tadrart Acacus (southwestern Libya)", *Azania*, 47, 2, 153-174.
- Bianchi Bandinelli, R. (1965) : s.v. "Ritratto", *Enc. Arte Ant.*, 6, 724.
- Birley, A. R. (1998) : "A New Tombstone from Vindolanda", *Britannia*, 29, 299-306.
- Birley, E. (1963-1964) : "Promotions and Transfers in the Roman Army II : The Centurionate", *Carnuntum Jahrbuch*, 1963-1964, 1965, 21-33 [= Birley 1988, 206-220].
- (1988) : *The Roman Army. Papers 1929-1986*, Amsterdam.
- Blázquez Martínez, J. M. et J. Remesal Rodríguez, éd. (2007) : *Estudios sobre el Monte Testaccio (Roma) IV*, Barcelone.
- (2010) : *Estudios sobre el Monte Testaccio (Roma) V*, Barcelone.
- Blue, L. et E. Khalil, éd. (2011) : *A Multidisciplinary Approach to Alexandria's Economic Past. The Lake Mareotis Research Project*, Oxford.
- Boardman, S. (1999) : "The Agricultural Foundation of the Aksumite Empire, Ethiopia : an Interim Report", in : Van der Veen 1999, 137-147.
- Bonacasa, N. et A. Di Vita, éd. (1984) : *Alessandria e il mondo ellenistico-romano. Studi in onore di Achille Adriani*, Rome.
- Bonacasa, N. et S. Ensoli (2000) : *Cirene*, Milan.
- Bonacasa Carra, R. M. (1988) : "Il ritratto privato a Sabratha, aspetti e problemi", in : *Ritratto ufficiale e ritratto privato. Atti della II Conferenza Internazionale sul Ritratto Romano, Roma, 26-30 Settembre 1984, A cura di Nicola Bonacasa e Giovanni Rizza, Quaderni de "La Ricerca Scientifica"*, 116, Rome, 149-156.
- (1995) : "L'archeologia cristiana in Libya negli ultimi cinquant'anni", *CCAB*, 42, 95-114.
- Bonifay, M. (1998) : "Alexandrie. Chantier du théâtre Diana. Note préliminaire sur les sigillées tardives (IV^e-VII^es.)", in : *Empereur 1998*, 141-148.
- (2004) : *Études sur la céramique romaine tardive d'Afrique*, Oxford.
- (2005) : "Observations sur la diffusion des céramiques africaines en Méditerranée orientale durant l'Antiquité tardive", in : *Baratte et al. 2005*, 565-581.
- (2007a) : "Observations préliminaires sur les amphores africaines de l'oasis de Bahariya", in : *Marchand & Marangou 2007*, 451-462.
- (2007b) : "Que transportaient donc les amphores africaines ?", in : *Papi 2007*, 8-32.
- (à paraître) : "Africa : Patterns of Consumption in Coastal Regions vs. Inland Regions. The Ceramic Evidence (300-700 AD)", in : *Lavan à paraître*.
- Bonifay, M., R. Leffly, Cl. Capelli et D. Pieri (2002) : "Les céramiques du remplissage de la citerne du Sérapéum à Alexandrie", in : *Empereur 2002*, 39-84.
- Bonifay, M. et J.-Chr. Trégliat, éd. (2007) : *LRCW 2, Late Roman Coarse Wares, Cooking Wares and Amphorae in the Mediterranean. Archaeology and Archaeometry*, Oxford.
- Bonifay, M. et A. Tchernia (sous presse) : "Les réseaux de la céramique africaine (I^{er}-V^e s.)", in : *Key & Gambin sous presse*.
- Bonnano, A. (1975-1976) : "Another funerary portrait from Cyrenaica in the British museum", *Libyan Studies*, 7, 27-30.
- (1976) : "Cyrenaican funerary portraits in Malta", *JRS*, 66, 39-44.
- Bonnet, Fr. (1983) : "Poterie, verre, monnaies et inscriptions", in : *Kasser 1983*, 423-480.
- (1994) : "Le matériel archéologique récolté en 1977, 1982 et 1983 aux Qouçour er- Roubâ'iyat", in : *Kasser & Bridel 1994*, 349-408.
- Bonnet, Fr. et M.-I. Cattin (1999) : "Le matériel archéologique. Catalogue systématique", in : *Sierro et al. 1999*, 519-573.
- Bonnet Borel, Fr. et M.-I. Cattin (2003) : "Le matériel archéologique", in : *Sierro & Bridel 2003*, 437-476.
- Bonsangue, M. L. (2001) : "Les relations commerciales entre Pouzzoles et l'Égypte au I^{er} siècle ap. J.-C.", *CCG*, 12, 199-212.

- Bost, J.-P., J.-M. Roddaz et Fr. Tassaux, éd. (2003) : *Itinéraires de Saintes à Dougga. Mélanges offerts à Louis Maurin*, Bordeaux.
- Boucharlat, R. (2001) : “Les galeries de captage dans la péninsule d’Oman au premier millénaire avant J.-C. Questions sur leurs relations avec les galeries du plateau iranien”, in : Briant 2001, 157-184.
- Bouché-Leclercq, A. (1904) : *Histoire des Lagides*, t. 2, Paris.
- Bouhot, J.-P. (1983) : “Une Lettre d’Augustin d’Hippone à Cyrille d’Alexandrie (*Epist. 4**)”, in : *Les Lettres de saint Augustin découvertes par Johannes Divjak. Communications présentées au colloque des 20 et 21 Septembre 1982*, Paris, 147-154.
- Bounoure, G. et B. Serret (1992) : traduction et commentaire du Pseudo-Callisthène, *Le roman d’Alexandre. La vie et les hauts faits d’Alexandre de Macédoine*, Paris.
- Bourriau, J. et P. French (2007) : “Imported Amphorae from Buto dating from c. 750 BC to the Early 6th Century AD”, in : Marchand & Marangou 2007, 115-134.
- Bousquet, B. (1996) : *Tell Douch et sa région (désert libyque, Égypte). Géographie d’une limite de milieu à une frontière d’Empire*, Le Caire.
- (1998) : “Oasis de Haute-Égypte et steppe de Syrtique pendant l’Antiquité : environnement et modes d’occupation”, *Bulletin de l’Association de géographes français*, 75/2, 179-190.
- (1999) : “Les paysages d’irrigation dans les oasis du désert libyque (Égypte) pendant l’Antiquité”, in : Peyras & Tirolagos 1999, 47-66.
- Bowen, G. E. (2002) : “Textiles, Basketry and leather Goods from Ismant el-Kharab”, in : Hope & Bowen 2002, 87-104.
- Bowman, A. K. (1994) : *Life and Letters on the Roman Frontier: Vindolanda and its people*, Londres.
- Bowman, A. K. et J. D. Thomas (1983-2003) : *The Vindolanda Writing-Tablets (Tab. Vindol. I-III)*, 3 volumes, Londres.
- Bowman, A. et A. Wilson (2009) : “Quantifying the Roman Economy : Integration, Growth, Decline ?”, in : Bowman & Wilson 2009, 13-84.
- Bowman, A. et A. Wilson, éd. (2009) : *Quantifying the Roman Economy. Methods and Problems*, Oxford.
- Braemer, Fr. (1986) : “Le commerce des idées, des hommes et des objets luxueux – lourds, encombrants et fragiles – dans la Méditerranée romaine”, in : *L’exploitation de la mer. La mer, moyen d’échange et de communication. VI^e Rencontres Internationales d’Archéologie et d’Histoire, Antibes, Octobre 1985*, Valbonne, 141-170.
- (1990) : “Les relations commerciales et culturelles de Carthage avec l’Orient romain à partir de documents sculptés”, in : *113^e Congrès national des Sociétés savantes, Strasbourg, 1988. Actes du IV^e Colloque sur l’histoire et l’archéologie de l’Afrique du Nord. Tome I. Carthage et son territoire dans l’Antiquité*, Paris, 175-198.
- Braemer, Fr., J.-Cl. Échallier et A. Taraqqi (2004) : *Khirbet al Umbashi : villages et campements de pasteurs dans le “désert noir” (Syrie) à l’âge du Bronze : travaux de la mission franco-syrienne 1991-1996*, Beyrouth.
- Braemer, Fr. et G. Davtian (2009) : “L’eau du Hauran : captages et gestion depuis le Bronze ancien”, in : Al-Dbiyat & Mouton 2009, 45-68.
- Brashear, W. (1976) : “Soldier’s Letter”, in : Hanson 1976, 325-329.
- Bravard, J.-P., R. Garcier et G. Tallet (2011) : “L’eau perdue d’une micro-oasis. Premiers résultats d’une prospection archéologique et géoarchéologique du système d’irrigation d’El-Deir, oasis de Kharga (Égypte)”, in : Abadie-Reynal *et al.* 2011, 173-188.
- Bravard, J.-P., St. Guédon, A. Mostafa et G. Tallet (à paraître) : “The Survey Project at El-Deir, Kharga Oasis : First Results, New Hypotheses”, in : Bagnall *et al.* à paraître.
- Braudel, F. (1998) : *Les Mémoires de la Méditerranée*, Paris.
- Breccia, E. (1910-1911) : *Rapport sur la marche du service du Musée*, Alexandrie.
- (1911) : *Catalogue Général des Antiquités égyptiennes du musée d’Alexandrie, Iscrizioni Greche e Latine*, Leipzig.
- (1914) : *Alexandrea ad Aegyptum*, Bergame.
- Brewer, D. J., D. B. Redford et S. Redford (1994) : *Domestic Plants and Animals : The Egyptian Origins*, Warminster.
- Briant, P., éd. (2001) : *Irrigation et drainage dans l’Antiquité, qanâts et canalisations souterraines en Iran, en Égypte et en Grèce. Séminaire tenu au Collège de France*, Paris.
- Bricault, L., éd. (2004) : *Isis en Occident. Actes du I^{er} Colloque international sur les études isiaques, Lyon III, 16-17 mai 2002*, Leyde-Boston.
- Bricault, L., Y. Le Bohec et J.-L. Podvin (2004) : “Cultes isiaques en Proconsulaire”, in : Bricault 2004, 221-241.
- Bridoux, V., éd. (2009) : *Contrôle et distribution de l’eau dans le Maghreb antique et médiéval*, Rome.
- Broekman, G. P. F., R. J. Demarée et O. E. Kaper, éd. (2009) : *The Libyan Period in Egypt. Historical and Cultural Studies into the 21st-24th Dynasties : Proceedings of a Conference at Leiden University, 25-27 October 2007*, Leyde-Louvain.
- Brones, S. et C. Duvette (2007) : “Le fort d’El-Deir, oasis de Kharga. “État des lieux” architectural et archéologique”, *BIFAO*, 107, 5-41.

- Bruce, J. (1790) : *Travels to Discover the Source of the Nile, In the Years 1768, 1769, 1770, 1771, 1772 and 1773*, Londres.
- Brun, J.-P. (1994) : "Le facies céramique d'Al-Zarqa. Observations préliminaires", *BIFAO*, 94, 7-26.
- (2003) : *Le vin et l'huile dans la Méditerranée antique. Viticulture, oléiculture et procédés de fabrication*, Paris.
- (2004) : *Archéologie du vin et de l'huile dans l'Empire romain*, Paris.
- (2007) : "Amphores égyptiennes et importées dans les *praesidia* romains des routes de Myos Hormos et de Bérénice", in : Marchand & Marangou 2007, 505-524.
- Bruno, G. (2002) : "Importazione e consumo di derrate nel tempio : l'evidenza delle amphore", in : Rosi 2002, 277-307.
- Brunt, P. A. (1972) : "Recension de K. D. White, *Roman Farming* (London, 1970)", *JRS*, 62, 153-158.
- Bruwier, M.-C., éd. (2007) : *Pharaons noirs. Sur la piste des Quarante Jours*, Mariémont.
- Bilow-Jacobsen, A., éd. (1994) : *Proceedings of the 20th International Congress of Papyrologists, Copenhagen, 23-29 August 1993*, Copenhagen.
- Burford, A. (1960) : "Heavy Transport in Classical Antiquity", *Economic History Review*, 13, 1-18.
- Burkard, G. (1997) : "Inscription in the Dakhla Region. Text, translation and Comments", *Sahara*, 9, 152-153.
- Burkard, G., M. Mackensen et D. Polz (2003) : "Die spätantike/koptische Klosteranlage Deir el-Bachit in Dra' Abu el-Naga (Oberägypten)", *MDAI(K)*, 59, 41-65.
- Burstein, S. M. (1998) : *Ancient African Civilizations : Kush and Aksum*, Princeton.
- Callot, J.-J. (1999) : *Recherches sur les cultes en Cyrénaïque durant le Haut-Empire Romain*, Paris.
- Campbell, B. (1994) : *The Roman Army 31 BC-AD 337. A Sourcebook*, Londres-New York.
- Campbell, D. (2010) : *Mons Graupius AD 83 : Rome's Battle at the Edge of the World*, Oxford.
- Camps, G. (1960) : *Aux origines de la Berbérie. Massinissa ou les débuts de l'histoire*. *Libyca*, 8, Alger.
- Capasso, M., éd. (2005) : *Studi di Egitologia e di Papirologia. Rivista internazionale*, 2, Pise-Rome.
- Capdetrey, L. et J. Nelis-Clément, éd. (2006) : *La circulation de l'information dans les États antiques*, Bordeaux.
- Capelli, C. et V. Leitch (2011) : "A Roman Amphora Production Site near Lepcis Magna : Petrographic Analyses of the Fabrics", *Libyan Studies*, 42, 69-72.
- Capuani, M. (1999) : *L'Égypte copte*, Paris.
- Caputo, G. (1937) : "Archeologia", in : *Il Sahara italiano, Vol I, Fezzán e Oasi di Gat*, Rome, 303-330.
- (1949) : "Scavi archeologici nel Sahara libico", *Annali dell'Istituto Orientale di Napoli*, 3, 11-33.
- Caputo, G., B. Pace et S. Sergi (1951) : "Scavi Sahariani", *Monumenti Antichi*, 200-442.
- Cardon, D. (2003) : "Chiffons dans le désert : textiles des dépotoirs de Maximianon et Krokodilo", in : Cuvigny 2003, 619-659.
- (à paraître) : "What did they look like ? Clothing Textiles from the Praesidia of the Eastern Desert of Egypt : Case Studies", in : *Le commerce des textiles (tissus, dentelles, tapisseries...)*, 23^e Assemblée Générale du Centre International d'Étude des Textiles Anciens, Bruxelles, 28 septembre-1^{er} octobre 2009.
- Cardon, D. et M. Feugère, éd. (2000) : *Archéologie des textiles des origines au V^e siècle*, Actes du Colloque de Lattes, octobre 1999, Montagnac.
- Carrié, J.-M. (1975) : "Les distributions alimentaires dans les cités de l'Empire romain tardif", *MEFRA*, 87/2, 995-1101.
- Carvais, R., A. Guillerme, V. Nègre, P. Potic et J. Sakarovitch, éd. (2010) : *Édifices. Artifices. Histoires constructives*, Paris.
- Casagrande, M. (2008) : *Gli impianti di adduzione idrica romani in Byzacena e in Zugitana*, Ortracessus.
- Casson, L. (1989) : *The Periplus Maris Erythraei. Text with Introduction, Translation, and Commentary*, Princeton.
- Castelli, R., M. Cremaschi, M. C. Gatto, M. Liverani et L. Mori (2005) : "A Preliminary Report of Excavations in Fawet, Libyan Sahara", *Journal of African Archaeology*, 3, 69-102.
- Catani, E. (1998) : "Fase edilizie e tecniche murarie della fattoria paleobizantina di Siret el Giamel nella Chora Cirenea", in : Catani & Marengo 1998, 113-135.
- Catani, E. et S. M. Marengo, éd. (1998) : *La Cirenaica in età antiqua*, Pise-Rome.
- Cattin, M.-I. et Fr. Bonnet Borel (2003) : "Matériel et datation", in : Sierro & Bridel 2003, 431-435.
- Cavenaile, R. (1970) : "Prosopographie de l'armée romaine d'Égypte d'Auguste à Dioclétien", *Aegyptus*, 50, 213-320.
- Cébeillac-Gervasoni, M., M. L. Caldelli et F. Zevi, éd. (2010) : *Ostia : cento iscrizioni in contesto*, Rome.
- Chamoux, Fr. (1950) : "L'Hellénisme en Cyrénaïque", *Phoibos*, 3-4, 1948-1950, 1-15, pl. I-IV.
- (1952) : *Cyrène sous la monarchie des Battiades*, Paris.
- (2001) : "Cinquante ans de recherches archéologiques françaises sur la Libye grecque", *CRAI*, 1081-1111.
- Charles, M. (2005) : "Transporting the troops in Late Antiquity : *naves onerariae*, Claudian and the Gildonic war", *The Classical Journal. Classical association of the Middle West and South*, 100/3, 275-299.

- Charles-Picard, G. (1944) : *Castellum Dimmidi*, Alger-Paris.
- Chateaubriand, Fr. R. (1811) : *Itinéraire de Paris à Jérusalem et de Jérusalem à Paris, en allant par la Grèce et revenant par l'Égypte, la Barbarie et l'Espagne*, Paris.
- Châtelain, Th. (2001) : "Assèchement et bonification des terres dans l'Antiquité grecque. L'exemple du lac Pètchai à Érétrie : aspects terminologiques et techniques", in : Briant 2001, 81-108.
- (2007) : *La Grèce antique et ses marais. Perception et exploitation des milieux palustres chez les Anciens*, Thèse, Paris IV.
- Chauveau, M. (2001) : "Les qanâts dans les ostraca de Manâwîr", in : Briant 2001, 137-142.
- Cherry, D. (2007) : "The Frontier zones", in : Morris *et al.* 2007, 720-740.
- Cherstich, L. (2008) : "The role of Alexandria in the necropolis of Cyrene from Ptolemaic to Roman times", in : Menozzi *et al.* 2008, 129-142.
- Cherstich, L. et A. Santucci (2010) : "A new discovery at Cyrene : Tomb S64 and its 'Pompeian Second Style' wall paintings. Preliminary notes", *Libyan Studies*, 41, 33-45.
- Chevallier, R., éd. (1966) : *Mélanges d'archéologie et d'histoire offerts à André Piganiol*, 3 vol., Paris.
- Chowdhury, K. A. et G. M. Buth (1970) : "4,500 Year Old Seeds suggest that True Cotton is Indigenous to Nubia", *Nature*, 227, July 4, 85-86.
- (1971) : "Cotton seeds from the Neolithic in Egyptian Nubia and the origin of Old World cotton", *Biological Journal of the Linnean Society*, 3/4, 303-312.
- Churcher, C. S. et A. J. Mills, éd. (1999) : *Reports from the Survey of the Dakhleh Oasis 1977-1987*, Oxford.
- Clancier, Ph., Fr. Joannès, P. Rouillard et A. Tenu, éd. (2005) : *Autour de Polanyi. Vocabulaire, théories et modalités des échanges*. Nanterre, 12-14 juin 2004, Paris.
- Clapham, A. J. et P. A. Rowley-Conwy (2009) : "The Archaeobotany of cotton (*Gossypium* sp.L) in Egypt and Nubia with special reference to Qasr Ibrim, Egyptian Nubia", in : Fairbairn & Weiss 2009, 239-248.
- Clapham, A. (à paraître) : "Archaeobotany and the Environment", in : Ikram, S. et C. Rossi, dir., *The North Kharga Oasis Survey*, à paraître.
- Clay, T. (1992) : "Carthage et son commerce dans l'Antiquité tardive", in : *Histoire et archéologie de l'Afrique du Nord. Actes du V^e colloque international réuni dans le cadre du 115^e Congrès national des Sociétés savantes (Avignon, 9-13 avril 1990)*, Paris, 349-360.
- Clément, Fr. (2006) : "Quelques mots de présentation", in : Clément *et al.* 2006, 13-15.
- Clément, Fr., J. Tolan et J. Wilgaux, éd. (2006) : *Espaces d'échanges en Méditerranée. Antiquité et Moyen Âge*, Rennes.
- Clerc, G. (1980) : "Les *Aegyptiaca* de la Péninsule Ibérique", *Journal des savants*, vol. 1, n° 1-2, 9-18.
- Colin, Fr. (1994) : "Isis dynastique et la mère des dieux phrygiennes. Essai d'analyse d'un processus d'interaction culturelle", *ZPE*, 102, 271-295.
- Colin, Fr. (2011) : "Le "Domaine d'Amon" de la XVIII^e à la XXVI^e dynastie : l'apport des fouilles de Qasr 'Allam", in : Devauchelle 2011, 47-84.
- Colin, Fr., D. Laisney et S. Marchand (2000) : "Qaret el-Toub : un fort romain et une nécropole pharaonique. Prospection archéologique dans l'oasis de Bahariya 1999", *BIFAO*, 100, 145-192.
- Colin, Fr. et Fr. Labrique (2001) : "Recherches de terrain en Égypte. Chronique. Recherches archéologiques dans l'Oasis de Bahariya (1997-2000)", *DHA*, 27/1, 159-192.
- (2003) : "Recherches de terrain en Égypte. Chronique 2003. Recherches archéologiques dans l'oasis de Bahariya (2003)", *DHA*, 29/2, 165-185.
- Colin, Fr., F. Charlier, L. Delvaux, C. Duvette, F. Labrique, S. Marchand et M. Mossakowska-Gaubert, éd. (sous presse) : *Bahariya I*, Le Caire.
- Coltelloni-Tranoy, M. (1997) : *Le royaume de Maurétanie sous Juba II et Ptolémée (25 av. J.-C.-40 ap. J.-C.)*, Paris.
- Cooley, A. E. (2009) : *Res Gestae Divi Augusti : text, translation and commentary*, Cambridge-New York.
- Coombs, C. E., A. L. Woodhead et J. S. Church (2002) : "Reports on the Characterization of Three Fabric samples from Ismant el-Kharab", in : Hope & Bowen 2002, 115-119.
- Corcoran, L. H. (1995) : *Portrait mummies from Roman Egypt (I-IV centuries A.D.)*, Chicago.
- Cornu, G. (1982) : "La tradition des textiles au Yemen", *Bulletin de liaison du CIETA*, 55-56, 74-88.
- Coster, Ch. H. (1951) : "The Economic Position of Cyrenaica in Classical Times", in : *Studies in Roman Economic and Social History, in Honor of Allan Chester Johnson*, Princeton, 3-26.
- Cottier, M. (2010) : "The Customs Districts of Roman Egypt", in : *Proceedings of the Twenty-Fifth International Congress of Papyrology, Ann Arbor 2007*, Ann Arbor, 141-148.
- Coudert, M. et Fl. Letellier-Willemin (à paraître) : "The Christian Necropolis of El-Deir in the North of Kharga Oasis", in : Bagnall *et al.* à paraître.
- Coulon, D. et D. Valérian (2007) : "Introduction", in : Coulon *et al.* 2007, 9-18.
- Coulon, D., Chr. Picard et D. Valérian, éd. (2007) : *Espaces et Réseaux en Méditerranée, VI^e-VII^e siècle. I. La configuration des réseaux*, Paris.

- Counillon, P. (2004) : *Pseudo-Skylax : le Périple du Pont-Euxin*, Bordeaux.
- Crawford, M. H. et J. Reynolds (1979) : "The Aezani copy of the Prices Edict", *ZPE*, 34, 163-210.
- Crevaschi, M. (2005) : "The Barkat Oasis in the Changing Landscape of Wadi Tannezzuft during the Holocene", in : Liverani 2005, 13-24.
- Crogiez, S. (2002) : "Le *cursus publicus* et la circulation des informations officielles par voie de mer", in : Andreau & Virlovet 2002, 55-67.
- Crowfoot, E. (1977) : "Textile Finds from Qasr Ibrîm : A Preliminary Note", *Journal of Egyptian Archaeology*, 63, 45-47.
- (1979) : "Qasr Ibrim 1978 : Textiles", *Journal of Egyptian Archaeology*, 65, 39-40.
- (1984) : "Openwork fringes from Qasr Ibrim", *Meroitic Newsletter*, 23, 10-17.
- Cristofori, A. (2000) : "Egiziani nelle province romane dell'Africa", in : Khanoussi *et al.* 2000, vol. 2, 1187-1209.
- Cumont, Fr. (1927) : "Soldats syriens dans l'armée romaine de Cyrénaïque", *Syria*, 8, 84.
- (1932) : "Le testament de Ptolémée le Jeune, roi de Cyrénaïque", *Journal des Savants*, 168-171.
- Cuoq, J. M. (1985) : *Recueil des sources arabes concernant l'Afrique occidentale du VIII^e au XVI^e siècle*, réimpression corrigée et complétée de l'édition de 1975, Paris.
- Cuvigny, H., A. Hussein et G. Wagner (1992) : *Les ostraca grecs d'Ain Waqfa*, Le Caire.
- Cuvigny, H., éd. (2003) : *La Route de Myos Hormos. L'armée romaine dans le désert Oriental d'Égypte*, 2 vol., Le Caire.
- Cuvigny, H. (2008) : "Recueil de cas d'irrégularités dans la transmission du courrier officiel", in : Hoogendijk & Muhs 2008, 317-323.
- (sous presse) : "Le système routier du désert Oriental égyptien sous le Haut-Empire à la lumière des ostraca trouvés en fouille", in : France & Nelis-Clément (sous presse).
- Dachraoui, F. (1981) : *Le califat fatimide au Maghreb, 296H-362H/909-973, histoire politique et institutions*, Tunis.
- Daniels, C. M. (1968) : "Garamantian Excavations : Zinchebra 1965-1967", *Libya Antiqua*, 5, 113-194.
- (1970) : *The Garamantes of Southern Libya*, Londres.
- (1971) : "Excavations at Saniat Gebril, Wadi el-Agial, Fezzan", *Libyan Studies*, 2, 6-7.
- (1977) : "Garamantian Excavations (Germa) 1977", *Libyan Studies*, 8, 5-7.
- (1989) : "Excavation and Fieldwork amongst the Garamantes", *Libyan Studies*, 20, 45-61.
- Daris, S. (1964) : *Documenti per la storia dell'esercito romano in Egitto*, Milan.
- (1988) : "Le truppe ausiliaire romane in Egitto", *ANRW*, II, 10/1, 743-766.
- (2000a) : "Legio II Traiana Fortis", in : Le Bohec & Wolff 2000, 361-363.
- (2000b) : "Legio XXII Deiotariana", in : Le Bohec & Wolff 2000, 365-367.
- (2005) : "Note per la storia dell'Esercito romano in Egitto III", in : Capasso 2005, 65-74.
- De Angeli, S. et S. Finocchi (2010) : "Origine e diffusione dei canali idrici drenanti (qanat/foggara) in Africa settentrionale in età antica", *Bolletino di archeologia on line*, 1, 39-52.
- De Blois, L. et J. Rich, éd. (2002) : *The Transformation of Economic Life under the Roman Empire. Proceedings of the Second Workshop of the International network Impact of Empire (Roman Empire, c. 200 B.C.-A.D. 476), Nottingham, July 4-7, 2001*, Amsterdam.
- De Kersauson, K. (1996) : *Musée du Louvre, Catalogue des portraits romains*, vol. 2, Paris.
- Delehaye, H. (1902) : *Synaxarium ecclesiae Constantinopolitanae*, Bruxelles.
- Delestre, X., éd. (2005) : *Hippone*, Aix-En-Provence.
- Della Cella, P. [Gênes, 1819] 1840 : *Viaggio da Tripoli di Barberia alle frontiere occidentali dell'Egitto, fatto nel 1817*, Gênes ; édition traduite et augmentée par A. Pezant, *Voyage en Afrique au royaume de Barcab et dans la Cyrénaïque à travers le désert*, Paris.
- Delmaire, R. (1977) : "La caisse des Largesses sacrées et l'armée au Bas-Empire", in : *Armées et fiscalité dans le monde antique : actes du colloque, Paris, 14-16 octobre 1976*, Paris, 311-330.
- (1989) : *Largesses Sacrées et res privata. L'aerarium impérial et son administration du IV^e au VI^e siècle*, Rome.
- (1995) : *Les institutions du Bas-Empire romain de Constantin à Justinien. Les institutions civiles palatines*, Paris.
- Demicheli, A. M. (1976) : *Rapporti di pace e di guerra dell'Egitto romano con le popolazioni dei deserti africani*, Milan.
- De Moor, A. et C. Fluck, éd. (2009) : *Clothing the House : Furnishing Textiles of the 1st Millennium AD from Egypt and neighbouring Countries*, Tiel.
- (2011) : *Dress Accessories of the 1st Millennium AD from Egypt : Proceedings of the 6th Conference of the Research Group 'Textiles from the Nile Valley', Antwerp, 2-3 October 2009*, Tiel.
- Desanges, J. (1962) : *Catalogue des tribus africaines de l'Antiquité classique à l'ouest du Nil*, Dakar.
- (1969) : "Un drame africain sous Auguste. Le meurtre du proconsul L. Cornelius Lentulus par les Nasamons", in : *Hommages à Marcel Renard*, vol. 2, Bruxelles, 197-213.

- (1978) : *Recherches sur l'activité des Méditerranéens aux confins de l'Afrique (v^e siècle avant J.-C.-v^e siècle après J.-C.)*, Rome.
- (1980) : *Pline l'Ancien. Histoire naturelle, V*, éd., trad. et commentaire, Paris.
- (1985) : “Le découpage sectoriel de la Méditerranée en bordure de l'Afrique du Nord dans le vocabulaire des géographes de l'Antiquité”, in : Galley & Ladjimi Sebaï 1985, 44-52.
- (1989) : “L'Hellénisme dans le royaume protégé de Maurétanie (25 av. J.-C.)”, *BCTHS*, n.s., 20-21B, 53-61.
- (1991) : “Bilan des travaux consacrés depuis 1970 au Périple anonyme de la mer Érythrée”, *Graeco-Africana*, 4, 11-20.
- (1995) : “Massinissa et Carthage entre la deuxième et la troisième guerre punique : un problème de chronologie”, *Actes du III^e congrès international des Études phéniciennes et puniques*, Tunis, t. 1, 352-358.
- (1997) : “Garamantes”, in : *Encyclopédie berbère*, 19, Aix-en-Provence, 2969-2971.
- (1998) : “Du bon usage d'Agatharchide ou de la nécessité de la *Quellenforschung*”, in : Arnaud & Counillon 1998, 69-82, et *Graeco-arabica*, 7-8, 1999-2000, 107-122 (= Christidès, V. et Th. Papadopoulos, éd., *Proceedings of the sixth international Congress of Graeco-Oriental and African Studies, Nicosia, 30 april-5 may 1996*, Nicosie, 2000).
- (1999) : “Goniotae”, in : *Encyclopédie berbère*, 21, Aix-en-Provence, 3167.
- (2001) : “De la Marmarique à la Maurétanie. Nouvelles données en matière de mouvements de population”, *Antiquités africaines*, 37, 81-91.
- (2003) : “Djerba, saint Hippolyte et le *Stadiasmè*”, in : Bost *et al.* 2003, 301-304.
- (2007) : “Aspects de l'hellénisme dans l'Afrique du Nord antique”, in : Laronde & Leclant 2007, 167-184.
- (2008) : *Pline l'Ancien. Histoire naturelle, livre VI, 4^e partie*, éd., trad. et commentaire, Paris.
- De Slane : cf. Mac Guckin de Slane, W.
- Dessales, H. (2010) : “Les usages de l'*opus reticulatum* dans la construction romaine : le cas des enceintes et des aqueducs”, in : Carvais *et al.* 2010, 460-469.
- (2011) : “Les savoir-faire des maçons romains, entre connaissance technique et disponibilité des matériaux. Le cas pompéien”, in : Monteix & Tran 2011, 42-63.
- Devijver, H. (1974) : “The Roman Army in Egypt (with special reference to the *militiae equestres*)”, *ANRW*, II, 1, 452-492 (= Devijver 1989, 141-181).
- (1976-2001) : voir supra sous *PME*.
- (1984) : “L'armée romaine en Maurétanie Césarienne”, *Latomus*, 43, 584-595 (= Devijver 1989, 249-260).
- (1989) : *The Equestrian Officers of the Roman Imperial Army*, Amsterdam.
- Devisse, J. (1972) : “Routes de commerce et échanges en Afrique occidentale en relation avec la Méditerranée. Un essai sur le commerce africain médiéval du xi^e au xv^e siècle”, *Revue d'Histoire économique et sociale*, 50, 42-73, et 357-397.
- Devauchelle, D., éd. (2011) : *La XXVI^e : dynastie continuités et ruptures. Promenade saïte avec Jean Yoyotte*, Paris.
- Díaz-Iglesias, L. et J. M. Galán (2007) : “El aceite en el Antiguo Egipto”, in : Blázquez Martínez & Remesal Rodríguez 2007, 553-587.
- Di Lernia, S. (2006) : “Cultural Landscape and Local Knowledge : A New Vision of Saharan Archaeology”, *Libyan Studies*, 37, 5-20.
- Di Lernia, S. et G. Manzi (2002) : *Sand, Stones, and Bones. The Archaeology of Death in the Wadi Tan ezzuft Valley*, Florence.
- Dilke, O. A. W. (1985) : *Greek and Roman Maps*, Londres.
- Di Vita, A. (1974) : “Un passo dello Σταδιασμός της μεγάλης θαλάσσης ed il porto ellenistico di Leptis Magna”, in : *Mélanges de philosophie, de littérature et d'histoire ancienne offerts à Pierre Boyancé*, Rome, 229-249.
- (1984) : “Elementi alessandrini a Sabratha. A proposito di due nuove tombe dipinte di età protoimperiale (*Tavu. CXL-CXLVI*)”, in : Bonacasa & Di Vita 1984, 858-877.
- Di Vita-Evrard, G., S. Fontana et L. Musso (1995) : “Leptis Magna : une tombe exemplaire du Haut-Empire”, in : *L'Afrique du Nord antique et médiévale, VI^e colloque international (Pau, octobre 1993-118^e congrès)*, *Monuments funéraires, Institutions autochtones*, Paris, 153-177.
- Divjak, J., M.-L. Amadei, M.-F. Berrouard, R. Braun, Y.-M. Duval, G. Folliet, A. Gabillon, A.-M. La Bonnardière, S. Lancel, C. Lepelley, G. Madec, M. Moreau, J. Wankenne, éd. (1987) : *Œuvres de saint Augustin. Bibliothèque Augustinienne, 46B, Lettres I*-29**, Paris.
- Dixneuf, D. (2005) : “Production et circulation des biens à Gaza durant l'Antiquité Tardive : le témoignage des amphores”, in : Saliou 2005, 51-74.
- (2007) : “Les amphores égyptiennes et importées découvertes à Tell el-Makhzan dans le Nord-Sinaï (iv^e-vii^e siècle apr. J.-C.)”, in : Marchand & Marangou 2007, 539-546.
- (2011) : *Amphores égyptiennes : production, typologie, contenu et diffusion (iii^e siècle av. J.-C.-ix^e siècle après J.-C.)*, Alexandrie.

- Djait, H. (1967) : "La wilaya d'Ifriqiya au I^{er}/VIII^e siècle, étude institutionnelle", *Studia Islamica*, t. 27, 27-121.
- Dobias-Lalou, C. (2003) : "Voyageurs cyréniens", in : Duchêne 2003, 11-21.
- Dobson, B. (1982) : "Praefectus Castrorum Aegypti - a Reconsideration", *Chronique d'Égypte*, 57, 323-337.
- Dodge, H. et B. Ward-Perkins, éd. (1992) : *Marble in Antiquity : Collected Papers of J. B. Ward-Perkins*, Londres.
- Donald, M. et L. Hurcombe, éd. (2000) : *Gender and Material Culture in Historical Perspective*, Londres.
- Dowler, A. et E. R. Galvin, éd. (2011) : *Money, trade and trade routes in pre-Islamic North Africa*, Londres.
- Doxiadis, E. (1995) : *The mysterious Fayoum portraits : faces from ancient Egypt*, New York.
- Dozy, R. P. A. (1848-1951) : *Ibn Idhari, Al-Bayano'l-Mogrib*, éd. et trad., 2 vol., Leyde.
- Drake, N., A. Wilson, R. Pelling, K. White, D. Mattingly et S. Black (2004) : "Water Table Decline Spingline Desiccation and the Early Development of Irrigated Agriculture in the Wadi al-Ajal, Libyan Fazzan", *Libyan Studies*, 35, 95-112.
- Drine, A., E. Fentress et R. Holod (2009) : *An Island through Time : Jerba Studies*, 1, Portsmouth.
- Driskell, B., N. K. Adams et P. French (1989) : "A Newly Discovered Temple at Qasr Ibrim", *Archéologie du Nil Moyen*, 3, 11-54.
- Duchêne, H., éd. (2003) : *Voyageurs et Antiquité classique*, Dijon.
- Dueck, D. (2010) : "The Geographical Narrative of Strabo of Amaseia", in : Raaflaub & Talbert 2010, 236-251.
- Dufay, B. (1981) : *Les baptistères paléochrétiens du diocèse d'Égypte*, Mémoire de DEA - Paris I – Sorbonne (non publié).
- Dumoulin, O. et Fr. Thélamon, éd. (2001) : *Autour des morts, Mémoire et identité, actes du V^e Colloque international sur la sociabilité, 19-21 novembre 1998*, Rouen.
- Dunand, Fr., J.-L. Heim, N. Henein et R. Lichtenberg (1992) : *La Nécropole de Douch, Douch I*, Le Caire.
- Dunand, Fr., M. Coudert et Fl. Letellier-Willemin (2008) : "Découverte d'une nécropole chrétienne sur le site d'El Deir (Oasis de Kharga)", in : *Études coptes, X, Douzième journée d'études de l'Association Française de Coptologie, Maison de l'Orient, Lyon, 19, 20 et 21 mai 2005*, Paris, 137-155.
- Dunand, Fr. et R. Lichtenberg (2008) : "Dix ans d'exploration des nécropoles d'El-Deir (oasis de Kharga). Un premier bilan", *Chronique d'Égypte*, 83, 258-288.
- Dunand, Fr., S. Brones, J.-L. Heim, Fl. Letellier-Willemin et R. Lichtenberg (2010) : *El-Deir Nécropoles I, La Nécropole Sud*, Paris.
- Dunham, D. (1950) : *El Kurru*, Boston.
- (1955) : *Nuri*, Boston.
- (1963) : *The West and South Cemeteries at Meroe, The Royal Cemeteries of Kush V*, Boston.
- Dupuis, X. (1992) : "L'armée romaine en Afrique : l'apport des inscriptions relevées par J. Marcillet-Jaubert", *Antiquités Africaines*, 28, 147-160.
- Durliat, J. (1990) : *De la ville antique à la ville byzantine. Le problème des subsistances*, Rome.
- Duval, N. (1989) : "Les monuments de l'époque chrétienne en Cyrénaïque à la lumière des recherches récentes", in : *Actes du XI^e congrès d'archéologie chrétienne, Genève-Lyon-Aoste 1986*, Rome, 2743-2805.
- Duval, P.-M. (1946) : *Cherchell et Tipasa. Recherches sur deux villes fortes de l'Afrique romaine*, Paris.
- Eck, W. (2000) : "Monumente der Virtus. Kaiser und Heer im Spiegel epigraphischer Denkmäler", in : Alföldy *et al.* 2000, 483-496.
- (2003) : *The age of Augustus*, translated by D.L. Schneider ; New Material by S.A. Takács, Malden, MA.
- Eck, W., P. Holder et A. Pangerl (2010) : "A Diploma for the Army of Britain in 132 and Hadrian's return to Rome from the East", *ZPE*, 174, 189-200.
- Edwards, D. N. (1989) : *Archaeology and Settlement in Upper Nubia in the 1st Millennium A.D.*, Oxford.
- Egloff, M. (1977) : *Kellia. La poterie copte. Quatre siècles d'artisanat et d'échanges en Basse-Égypte*, Genève.
- El Rashdy, F. (1988) : "Les pratiques funéraires des Garamantes et leurs relations avec celles d'autres peuples d'Afrique du Nord", *Lybia Antiqua*, 85-114, Paris.
- Eichorn, B., S. Hendrickx et H. Reimer (2005) : "Desert Road and Transport Vessels from Late Roman Coptic Times in the Eastern Sahara", *Journal of African Archaeology*, 3, 213-229.
- Eide, T., R. H. Hägg et L. Török (1998) : *Fontes Historiae Nubiorum*, III, Bergen.
- Eiring, J. et J. Lund, éd. (2004) : *Transport Amphorae and Trade in the Eastern Mediterranean. Acts of the International Colloquium at the Danish Institute at Athens, September 26-29, 2002*, Aarhus.
- Emery, W. B. et L. P. Kirwan (1938) : *The Royal Tombs of Ballana and Qustul*, Le Caire.
- , éd. (1998) : *Alexandrina 1*, Le Caire.
- , éd. (1998a) : *Commerce et artisanat dans l'Alexandrie hellénistique et romaine*, Athènes.
- , éd. (2002) : *Alexandrina 2*, Le Caire.
- (2009) : "L'eau d'Alexandrie", in : Hairy 2009, 16-35.
- Empereur, J.-Y. et M. Picon (1998) : "Les ateliers d'amphores du lac Mariout", *BCH suppl.* 32, 75-91.

- Empereur, J.-Y. et M.-D. Nenna, éd. (2001) : *Nécropolis 1*, Le Caire.
 —, éd. (2003) : *Nécropolis 2*, Le Caire.
- Engemann, J. (1992) : “À propos des amphores d’Abu Mina”, *CCE*, 3, 153-159.
- Enklaar, A. (1986) : “Chronologie et peintres des hydries de Hadra”, *BABesh*, 61, 41-65.
- Ernout, A. et A. Meillet (1985) : *Dictionnaire étymologique de la langue latine. Histoire des mots*, 4^e éd. revue et corrigée par J. André, Paris.
- Espagne, M. et M. Werner, M. (1987) : “La construction d’une référence culturelle allemande en France : genèse et histoire (1750-1914)”, *Annales ESC*, 42/2, 969-992.
- Étienne, R., Chr. Müller et Fr. Prost (2006) : *Archéologie historique de la Grèce ancienne*, 2^e éd., Paris.
- Evenari, M., L. Shanan et N. Tadmor (1982) : *The Negev : the challenge of the Desert*, Cambridge.
- Eyre, C. J. (1998) : “The Market Women of Pharaonic Egypt”, in : Grimal & Menu 1998, 173-191.
- Fabre, D. (2004) : *Le destin maritime de l’Égypte*, Londres.
- Fagnan, E. (1898) : *Ibn el Athir. Annales du Maghreb et de l’Espagne*, trad., Alger.
- Fairbairn, A. et E. Weiss, éd. (2009) : *From Foragers to Farmers. Papers in Honour of Gordon C. Hillman*, Oxford.
- Fakroun, M. (2001) : “Une mosaïque nouvelle de Taucheira (Libye)”, *CRAI*, 477-488.
- Fantar, M. H., éd. (2003) : *Le Sahara. Lien entre les peuples et les cultures. Actes du Colloque organisé à Douz du 19 au 22 décembre 2002*, Tunis.
- Fear, A. T. (2010) : *Orosius. Seven Books of History against the Pagans. Translated with an introduction and notes*, Liverpool.
- Fedak, J. (1990) : *Monumental Tombs of the Hellenistic Age, A Study of Selected Tombs from the Pre-Classical to the Early Imperial Era*, Toronto.
- Fejfer, J. (2008) : *Roman portraits in context*, Berlin.
- Felici, F. (2005) : “The Roman pottery”, in : Liverani 2005, 243-250.
- Feltoe, Ch. L. (1904) : *The Letters and other remains of Dionysius of Alexandria*, éd. et trad., Cambridge.
- Fentress, L., S. Fontana, B. Hitchner et P. Perkins (2004) : “Accounting for ARS : Fineware and Sites in Sicily and Africa”, in : Alcock & Clurry 2004, 147-162.
- Fink, R. O. (1971) : *Roman Military Records on Papyrus*, Londres-Ann Arbor.
- Finley, M. I. (1973) : *The Ancient Economy*, Berkeley-Los Angeles.
 — (1975) : *L’économie antique*, éd. française, Paris.
- Fittschen, K. (1984) : “Zwei Ptolemäerbildnisse in Cherchel (*Tavv. XXVIII-XXIX*)”, in : Bonacasa & Di Vita 1984, 165-171.
- Fitzenreiter, M., A. Seiler et I. Gerullat (1999) : *Musawwarat es Sufra. II. Die Kleine Anlage*, Wiesbaden.
- Fleury, Ph. (2005) : “L’hydraulique ancienne de l’Égypte à Rome”, in : Lecocq 2005, 169-186.
- Fleury, Ph., C. Jacquemard et S. Madeleine, éd. (à paraître) : *La technologie gréco-romaine entre restitution et reconstitution. Lire entre les lignes, mettre entre les mains, Actes du Colloque de Caen, 10-12 mars 2010*.
- Fontana, S. (1995) : “I manufatti romani nei corredi funerari del Fezzan. Testimonianza dei commerci e della cultura dei Garamanti (I-III sec. d. C.)”, in : Troussat 1995, 405-420.
- Forni, G. (1953) : *Il reclutamento delle legioni da Augusto a Diocleziano*, Milan.
 — (1992) : *Esercito e marina di Roma antica*, Stuttgart.
- Forni, G. et D. Manini (1969) : “La base eretta a Nicopoli in onore di Antonino Pio dai veterani della legione II Trajana”, in : *Studi di Storia Antica in memoria di Luca de Regibus*, Gênes, 177-210.
- Förster, F. (2007) : “With Donkeys, Jars and Water Bags into the Libyan Desert : the Abu Ballas Trail in the Late Old Kingdom/First Intermediate Period”, *British Museum Studies in Ancient Egypt and Sudan*, 7, 1-39.
- Fournet, J.-L. et D. Pieri (2008) : “Les dipinti amphoriques d’Antinoopolis”, in : Pintaudi 2008, 175-216.
- Foxhall, L. et K. Stears (2000) : “Redressing the Balance : Dedications of Clothing to Artemis and the Order of Life Stages”, in : Donald & Hurcombe 2000, 3-16.
- France, J. et J. Nelis-Clément, éd. (sous presse) : *La statio. Archéologie d’un lieu de pouvoir dans l’Empire romain*, Bordeaux.
- Fraser, M. (1972) : *Ptolemaic Alexandria*, Londres.
- Frere, S. (1978³) : *Britannia. A History of Roman Britain*, Londres-Boston-Henley.
- Friedman, R. (2002) : *Egypt and Nubia. Gifts of the Desert*, Londres.
- Fuller, D. Q. et N. Boivin (2009) : “Crops, Cattle and Commensals across the Indian Ocean : current and potential archaeobiological evidence”, *Études Océan Indien*, 42-43, 13-46.
- Gaborit, J.-R., éd. (2003) : *Circulation des matières premières en Méditerranée, transferts de savoirs et de techniques (édition électronique)*, 128^e Congrès national des sociétés historiques et scientifiques, Bastia.

- Gabra, G. (2006) : *The treasures of Coptic art in the Coptic Museum and churches of Old Cairo*, Le Caire.
- Galinier, M. (2001) : "L'Empire pour mémoire", in : Dumoulin & Thélamon 2001, 107-125.
- Galley, M. et L. Ladjimi Sebaï, éd. (1985) : *L'homme méditerranéen et la mer. Actes du Troisième Congrès International d'études des cultures de la Méditerranée Occidentale (Jerba, Avril 1981)*, Tunis.
- Gardiner, A. H. (1933) : "The Dakhleh Stela", *Journal of Egyptian Archaeology*, 19, 19-30.
- Garnier, N., T. Silvino et D. Bernal Casasola (2011) : "L'identification du contenu des amphores : huile, conserves de poissons et poisson", in : *SFECAG, Actes du congrès d'Arles*, Marseille, 397-416.
- Garrido-Hory, M., éd. (2002) : *Routes et marchés d'esclaves. 26^e colloque du GIREA, Besançon, 27-29 septembre 2001*, Paris.
- Gascoigne, L. (2007) : "Amphorae from Old Cairo", in : Marchand & Marangou 2007, 161-174.
- Gateau, A. (1948) : *Ibn Abd El Hakam. Conquête de l'Afrique du Nord et de l'Espagne*, éd. et trad. du texte arabe, Alger.
- Gatier, P.-L. (2000) : "La Legio III Cyrenaica et l'Arabie", in : Le Bohec & Wolff 2000, 341-349.
- Gatto, M. C. (2005) : "The Local Pottery", in : Liverani 2005, 201-240.
- (2010) : "The Garamantes of the Fazzan : imported pottery and local productions", in : AIAC, éd., *Meetings Between Cultures in the Ancient Mediterranean, XVII Congresso Internazionale di Archeologia Classica, Roma 22-26 settembre 2008, Bollettino di Archeologia on line*, volume spécial.
- Gauge, V. (1998) : "Les routes d'Orose et les reliques d'Étienne", *Antiquité Tardive*, 6, 265-286.
- Gempeler, R. D. (1992) : *Elephantine X. Die Keramik römischer bis früharabischer Zeit*, Mayence.
- Gentelle, P. (2003) : *Traces d'eau. Un géographe chez les archéologues*, Paris.
- Georges, C. (2007) : *Étude comparative de lampes provenant de sites d'habitat et de la necropolis d'Alexandrie*, Thèse, Université de Lyon 2.
- Gervers, M. (1990) : "Cotton and Cotton Weaving in Meroitic Nubia", *Textile History*, 21/1, 13-30.
- Geyer, B., éd. (1990) : *Techniques et pratiques hydro-agricoles traditionnelles en milieu irrigué. Actes du colloque de Damas, 1987*, Paris.
- Ghica, V., S. Marchand et A. Marangou (2008) : "Les ermitages d'Abû Darag revisités", *BIFAO*, 108, 115-163.
- Gilliam, J. F. (1956) : "The veterans and praefectus castrorum of the II Traiana A.D. 157", *AJPh*, 77, 359-375 (= Gilliam 1986, 145-161).
- (1986) : *Roman Army Papers*, Amsterdam.
- Goblot, H. (1979) : *Les qanâts : une technique d'acquisition de l'eau*, Paris-La Haye-New York.
- Godlewski, W. et A. Lajtar, éd. (2010) : *Between the Cataracts. Proceedings of the 11th Conference for Nubian Studies, Warsaw University, 27 August-2 September 2006*, Varsovie.
- Gofas, D. C. (1982) : "Quelques observations sur un papyrus contenant un contrat de société (PUG II, Appendice I)", in : Pastori 1982, 499-505.
- (1992) : "Further Remarks on PUG II, Appendix I (= PUG I 20)", in : *Proceedings of the XIXth International Congress of Papyrology Cairo, 2-9 September 1989*, Le Caire, 341-351.
- Golvin, J.-C. et Ph. Leveau (1979) : "L'amphithéâtre et le théâtre amphithéâtre de Cherchel : monuments à spectacle et histoire urbaine à Caesarea de Maurétanie", *MEFRA*, 2, 817-841.
- Golvin, L. (1957) : *Le Maghreb central à l'époque des Zirides*, Paris.
- Gonon, Th. (2005) : "Les qanâts d'Ayn Manawir (Oasis de Kharga, Égypte). Techniques de creusement et dynamique de l'exploitation d'une ressource épuisable de la Première Domination Perse au II^e siècle de l'Ère Commune", in : *Internationales Frontinus-Symposium*, 39-57.
- Goodchild, R. G. (1950) : "Roman Milestones in Cyrenaica", *PBSR*, 18, 83-91.
- (1968) : "The Roman Roads of Libya and their Milestones", in : *Libya in History. Historical Conference, 16-23 march 1968*, University of Libya, 155-171.
- (1971) : *Kyrene und Apollonia*, Zurich.
- (1975) : *Libyan Studies. Select Papers of the late R. G. Goodchild*, Londres.
- Goodchild, R. G. et J. Reynolds (1962) : "Some military inscriptions from Cyrenaica", *PBSR*, 30, 37-46.
- Goodchild, R. G., J.-G. Peddley et D. White, éd. (1976) : *Apollonia, The Port of Cyrene. Excavations by the University of Michigan, 1965-1967. Supplements to Libya Antiqua*, 4, Tripoli.
- Gosline, S. L. (1990) : *Baharyia oasis Expedition Season report for 1988. Part 1 : Survey of qarat Hilwab*, San Antonio/Texas.
- Graindor, P. (1937) : *Bustes et statues-portraits d'Égypte romaine*, Le Caire.
- Gras, M. (2002) : "Périples culturels entre Carthage, la Grèce et la Sicile au VIII^e siècle av. J.-C.", in : Müller & Prost 2002, 183-198.
- Graslin, L. (2007) : "Le vocabulaire des échanges dans les textes mésopotamiens d'époque néo-babylonienne", in : Andreau & Chankowski 2007, 11-33.

- Greiss Elhamy, A. M. (1948-1949) : "Découverte de fibres et tissus de coton en Égypte datant du début du IV^e siècle ap. J.-C. au monastère de Phoebammon dans la Thébàide", *Bulletin de la Société d'archéologie copte*, 13, 193-195.
- Griffith, F. L. et G. M. Crowfoot (1934) : "On the Early Use of Cotton in the Nile Valley", *Journal of Egyptian Archaeology*, 20, 5-12.
- Grimal, N. et B. Menu, éd. (1998) : *Le commerce en Égypte ancienne*, Le Caire.
- Grimm, G. (1974) : *Die römischen mumienmasken aus Ägypten*, Wiesbaden.
- Groenman-van Waateringe, W., B. L. van Beek, W. J. H. Willems, S. L. Wyrria, éd. (1997) : *Roman Frontier Studies 1995*, Oxford.
- Gros, P. (1990) : "Le premier urbanisme de la *Colonia Julia Carthago*. Mythes et réalités d'une fondation césaro-augustéenne", in : *L'Afrique dans l'Occident romain (I^{er} siècle av. J.-C.-IV^e siècle ap. J.-C.)*, Rome, 547-557.
- (1996) : *L'architecture romaine. I. Les monuments publics*, Paris.
- (2000) : "La construction d'un espace méditerranéen et les premières mégapoles (VIII^e s. av. J.-C.-VI^e s. ap. J.-C.)", in : Nicolet *et al.* 2000, 64-89.
- Grossmann, P. (1998) : "Koptische Architektur", in : Krause 1998, 209-267.
- (2002) : *Christliche Architektur in Ägypten*, Leyde-Boston-Cologne.
- Grzymiski, K. A. (2003) : *Meroe Reports. I*, Mississauga.
- Gsell, St. (1911) : *Atlas archéologique de l'Algérie*, Paris.
- (1918) : *Histoire ancienne de l'Afrique antique*, t. III, Paris.
- (1928) : *Histoire ancienne de l'Afrique antique*, t. VIII, Paris.
- (1952) : *Cherchel, antique Iol-Caesarea*, texte mis à jour par M. Leglay et É.-St. Colosier, Alger.
- Guédon, St. (2010) : *Le voyage dans l'Afrique romaine*, Bordeaux.
- Guerrini, L. (1974) : "Materiali ceramici", in : *Antinoe (1965-1968). Missione Archeologica in Egitto dell'Università di Roma*, Rome, 93-95.
- Guidotti, M. C. (2008) : "La ceramica del Kôm II A ad Antinoe" in : Pintaudi 2008, 293-417.
- Guidotti, M. C. et L. Pesì (2004) : *La ceramica da Antinoe nell'Istituto Papirologico "G. Vitelli"*, Florence.
- Gundlach, R. et C. Vogel, éd. (2009) : *Militärsgeschichte des pharaonischen Ägypten. Altägypten und seine Nachbarkulturen im Spiegel der aktueller Forschung*, Paderborn-Munich.
- Gutsfeld, A. (2008) : "Die Mauren", in : John *et al.* 2008, 465-473.
- Habsburg, M. von (1985) : "Egyptian Influence in Cyrenaica during the Ptolemaic Period", in : Barker *et al.* 1985, 357-364.
- Haensch, R. (1993) : "Das römische Köln als 'Hauptstadt' der Provinz Germania inferior", *Geschichte in Köln*, 33, 5-40.
- (1997) : *Capita provinciarum. Statthaltersitze und Provinzialverwaltung in der römischen Kaiserzeit*, Mayence.
- (2006) : "La gestion financière d'une province romaine : les procureurs entre résidences fixes et voyages d'inspection", in : Capdetrey & Nelis-Clément 2006, 161-176.
- (2010) : "Der Exercitus Aegyptiacus – ein provinzieller Heeresverband wie andere auch ?", in : Lembke *et al.* 2010, 111-132.
- Hairy, I., éd. (2009) : *Du Nil à Alexandrie. Histoire d'eaux*, Alexandrie.
- (2009) : "L'eau alexandrine, des hyponomes aux citernes", in : Hairy 2009, 208-235.
- Haj Ibrahim, M. (1990) : "L'irrigation dans les ghoutas de l'ouadi el-Majjar", in : Geyer 1990, 303-304.
- Haji, H. (2006) : *Founding the Fatimid State, the rise of an early islamic empire, an annotated English translation of Al Qadi el Nu'mani's, Iftitah al Da'wa*, Londres-New York.
- Half, G. (1965) : "L'onomastique punique de Carthage. Répertoire et commentaire", *Karthago*, XII, 61-146.
- Hamilton, R. W. (1930) : "Two Churches at Gaza as Described by Choricus of Gaza", *PEFQSt*, 178-191.
- Handley, F. (2000) : "The Roman Textiles from Myos Hormos", *Archaeological Textiles Newsletter*, 31, 12-17.
- (2001) : "The Textiles from the 2001 Excavation Season at Quseir al-Qadim, Egypt", *Archaeological Textiles Newsletter*, 32, 19-20.
- (2002) : "The Textiles from the 2002 Excavation Season at Quseir al-Qadim, Egypt", *Archaeological Textiles Newsletter*, 35, 14-15.
- (2004) : "Quseir al-Qadim 2003 : The Textiles", *Archaeological Textiles Newsletter*, 38, 27-30.
- Hanson, A. E. (1976) : *Collectanea Papyrologica. Texts published in honour of H. C. Youtie*, I, Nr. 1-65, Bonn.
- Hanson, W. S. (1997) : "Across the frontier : adressing the ambiguities", in : Groenman-van Waateringe *et al.* 1997, 373-378.
- , éd. (2009) : *The Army and Frontiers of Rome. Papers offered to David J. Breeze on the occasion of his sixty-fifth birthday and his retirement from Historic Scotland*, *JRA Suppl. Ser.*, 74, Porthmouth RI.
- Harrison, G. (1985) : "The Joining of Cyrenaica to Crete", in : Barker *et al.* 1985, 365-373.

- Harrison, R. M. (1962) : "An Orpheus Mosaic at Ptolemais in Cyrenaica", *JRS*, 52, 13-18.
- (1964) : "A Sixth Century Church at Ras el-Hilal", *PBSR*, 32, 1-20.
- Hartung, U., P. Ballet, F. Béguin, J. Bourriau, P. French, T. Herbich, P. Kopp, G. Lecuyot et A. Schmitt (2003) : "Tell el-Fara'in - Buto, 8. Vorbericht", *MDAI(K)*, 59, 199-267.
- Hassen, M., éd. (2009) : *Eau et peuplement au Maghreb durant l'Antiquité et le Moyen Âge*, Tunis.
- Hawass, Z. et J. Richards (2007) : *Archaeology and Art of Ancient Egypt : Essays in Honor of David B. O'Connor*, Le Caire.
- Hawass, Z. et S. Ikram, éd. (2010) : *In Thebes and Beyond : Studies in Honor of Kent Weeks*, Le Caire.
- Hayes, J. W. (1972) : *Late roman pottery. A catalogue of fine wares*, Londres.
- (1996) : "The Pottery", in : Sidebotham & Wendrich 1996, 147-178.
- (2008) : *The Athenian Agora, Volume XXXII. Roman Pottery. Fine-wares imports*, Princeton.
- Helms, S. W. (1981) : *Jawa : lost city of the black desert*, Londres.
- Hintze, F. (1993) : *Musawwarat es Sufra. Der Löwentempel*, Berlin.
- Hoffmann, B. (2010) : "Non-Ceramic Finds from CMD's Excavations and the Work of M. S. Ayoub. Discussion of the Glass Assemblage from the Excavations of C. M. Daniels and M. S. Ayoub", in : Mattingly 2010, 411-454.
- Hombert, M. (1948) : "Recension de Winter, J. G. et H. C. Youtie, *Cotton in Graeco-Roman Egypt*", *Chronique d'Égypte*, 23, 204-206.
- Hoogendijk, F. A. J. et B. P. Muhs, éd. (2008) : *Sixty-five Papyrological Texts Presented to Klaas A. Worp on the Occasion of his 65th Birthday*, Leyde-Boston.
- Hope, C. A. (1980) : "Dakhleh Oasis Project - Report on the Study on the Pottery and Kilns", *JSSEA*, 9, 283-313.
- (1986) : "Dakhleh Oasis Project : Report on the 1987 Excavations at Ismant el-Gharab", *JSSEA*, 16, 74-91.
- (1999) : "Pottery Manufacture in the Dakhleh Oasis", in : Churcher & Mills 1999, 215-243.
- (2002) : "Excavations in the Settlement of Ismant el-Kharab", in : Hope & Bowen 2002, 167-208.
- (2007) : "Egypt and 'Libya' to the End of the Old Kingdom : A View from the Dakhleh Oasis", in : Hawass & Richards 2007, 399-415.
- Hope, C. A. et A. J. Mills, éd. (1999) : *Dakhleh Oasis Project : Preliminary reports on the 1992-1993 and 1993-1994 Field Seasons*, Oxford.
- Hope, C. A. et G. E. Bowen, éd. (2002) : *Dakhleh Oasis Project : Preliminary reports on the 1994-1995 to 1998-1999 Field Seasons*, Oxford.
- Hope, C. A. et A. Ross (2007) : "Imported Amphorae from Dakhleh Oasis", in : Marchand & Marangou 2007, 463-480.
- Hopkins, K. (1980) : "Taxes and Trade in the Roman Empire", *JRS*, 70, 101-125.
- (1995-1996) : "Rome, Taxes, Rents and Trade", *Kodai : Journal of Ancient History*, 6/7, 41-74.
- Horden, P. et N. Purcell (2000) : *The Corrupting Sea. A Study of Mediterranean History*, Oxford.
- Hüber, B. (2006) : "Al-Kom al-Ahmar/Sharuna : Different Archaeological Contexts - Different Textiles ?", in : Schrenk 2006, 57-68.
- Humphrey, J. H., éd. (2009) : *Studies on Roman Pottery of the Provinces of Africa proconsularis and Byzacena (Tunisia)*, Portsmouth.
- Hurlet, Fr. (1997) : *Les collègues du prince sous Auguste et Tibère*, Rome.
- Huskinson, J. (1975) : *Roman sculpture from Cyrenaica in the British Museum*, Londres.
- Huss, W. (1985) : *Geschichte der Karthager*, Munich.
- Hutchinson, J. B. (1976) : "India : Local and Introduced Crops", *Philosophical Transactions of the Royal Society of London, series B*, 275, 129-141.
- Idris, H. R. (1962) : *La Berbérie orientale sous les Zirides, X-XI^e siècles*, Paris.
- Ikram, S. et C. Rossi (2008) : "North Kharga Oasis Survey 2004 Preliminary Report : Ain el-Tarakwa, Ain el-Dabashiya and Darb Ain Amur", *MDAI(K)*, 63, 165-182.
- Internationales Frontinus-Symposium* (2005) : *Wasserversorgung aus Qanaten – Qanate als Vorbilder im Tunnelbau, 2.-5. Oktober 2003*, Bonn.
- Jaritz, H., S. Favre, G. Nogara et M. Rodziewicz (1996) : *Pelusium. Prospection archéologique et topographique de la région de Tell El-Kandis, 1993 et 1994*, Stuttgart.
- Janon, M. (1991) : "De Judée en Narbonnaise, reconnaissance de quelques sanctuaires du pouvoir", *MEFRA*, 103, 735-783.
- Jaeggi, Oth. (2008) : *Die griechischen Porträts. Antike Repräsentation*, Berlin.
- Jeanguyot, M. (2008) : *Le Coton au fil du temps*, Versailles.

- Johne, K.-P., U. Hartmann et T. Gerhardt, éd. (2008) : *Die Zeit der Soldatenkaiser. Krise und Transformation des römischen Reiches im 3. Jahrhundert n. Chr. (235-284)*, vol. I, Berlin.
- Johnson, B. (1981) : *Pottery from Karanis. Excavations of the University of Michigan*, Ann Arbor.
- Jones, A. H. M. (1964) : *The Later Roman Empire 284-602*, Oxford.
- Jones, J. (à paraître) : "The Textiles", in : Ikram, S. et C. Rossi, éd., *The North Kharga Oasis Survey I*, à paraître.
- Jones, J. et R. Oldfield (2006) : "A Kind of Wool is made by the Egyptians from a Tree...", *Archaeological Textiles Newsletter*, 43, 27-32.
- Jouanno, C. (2002) : *Naissance et métamorphoses du Roman d'Alexandre*, Paris.
- Kaci, A. A. (2007) : "Recherche sur l'ancêtre des alphabets libico-berbères", *Libyan Studies*, 38, 13-37.
- Kaegi, W. E. (1992) : *Byzantium and the early islamic conquests*, Cambridge.
- Kajitani, N. (2006) : "Textiles and their Context in the Third to Fourth Century CE Cemetery of el-Bagawat, Kharga Oasis, Egypt, from the 1907-1931. Excavations by the Metropolitan Museum of Art, New-York", in : Schrenk 2006, 95-112.
- Kaper, O. E. (2009) : "Epigraphic Evidence from the Dakhleh Oasis in the Libyan Period," in : Broekman *et al.* 2009, 149-159.
- (à paraître) : "The Western Oases", in : Riggs à paraître, section 48.
- Karageorghis, V. (1987) : *A Guide to Kourion*, Chypre.
- Kassab Tezgör, D. (1998) : "Les figurines de plâtre du musée gréco-romain d'Alexandrie", in : Empereur 1998a, 355-365.
- Kasser, R., éd. (1983) : *EK 8184. I : Survey archéologique des Kellia (Basse-Égypte). Rapport de la campagne 1981*, Louvain.
- Kasser, R. et P. Bridel, éd. (1994) : *EK 8184. II : Explorations aux Qouçouër er-Roubâ'ÿât. Rapport des campagnes 1982 et 1983*, Louvain.
- Kaysers, Fr. (1994) : *Recueil des inscriptions grecques et latines (non funéraires) d'Alexandrie impériale (I^{er}-III^e s. apr. J.-C.)*, Le Caire.
- Keay, S. J. et T. Gambin, éd. (sous presse) : *Port Networks in the Roman Mediterranean*, Rome, sous presse.
- Khanoussi, M., P. Ruggeri et C. Vismara, éd. (2000) : *L'Africa romana, Geografi, viaggiatori, militari nel Maghreb : alle origini dell'archeologia nel Nord Africa, Atti del XIII convegno di studio Djerba, 10-13 dicembre 1998*, Rome.
- Kitzinger, E. (1951) : "Mosaic Pavements in the Greek East and the Question of a "Renaissance" Under Justinian", in : *Actes du VI^e Congrès International d'Études byzantines (Paris, 27 juillet - 2 août 1948)*, t. 2, Paris, 211-217.
- Kolb, A. (1997) : "Der cursus publicus in Ägypten", in : *Akten des 21. Internationalen Papyrologenkongresses, Berlin 1995. Archiv für Papyrusforschung, Beiheft*, 533-540.
- (2000) : *Transport und Nachrichtentransfer im Römischen Reich*, Berlin.
- , éd. (2006) : *Herrschaftsstrukturen und Herrschaftspraxis. Konzepte, Prinzipien und Strategien der Administration im römischen Kaiserreich*, Berlin.
- Konstantinidou, A. (2010) : "Aspects of Everyday Life in a Monastic Settlement : Amphorae and Cooking Wares (4th-7th c.)", in : Menchelli *et al.* 2010, 951-962.
- Kotula, T. (1983) : "Une conférence antique "au sommet" : épisode méconnu de l'histoire de la Numidie et de l'Égypte hellénistique", *Acta Universitatis Wratislaviensis*, 497, 95-106 (= *Antiquitas*, 9), en polonais.
- (1987) : "Orientalia africana. Réflexions sur les contacts Afrique du Nord romaine-Orient hellénistique", *Folia orientalia*, 24, 117-133.
- Kramer, J. (1993) : "Die Wiener Liste von Soldaten der III. und XXII. Legion (P. Vindob. L 2)", *ZPE*, 97, 147-158.
- Kramers, J. H. et G. Wiet (2001) : *Ibn Hawqal. La Configuration de la Terre (Kitab surat al-ard)*, 2 tomes, trad., Paris.
- Krause, M., éd. (1998) : *Ägypten in spätantik-christlicher Zeit*, Wiesbaden.
- Kröpelin, S. et R. Kuper (2006-2007) : "More corridors to Africa", *Cahiers de recherches de l'Institut de papyrologie et d'égyptologie de Lille*, 26, 219-229.
- Kubitschek, J. W. (1889) : *Imperium Romanum tributim discriptum*, Vienne.
- Laiou, A. E., éd. (2002) : *The Economic History of Byzantium : From the Seventh through the Fifteenth Century*, Harvard.
- Lancel, S. (1968) : "Tipasitana III. La nécropole préromaine occidentale de Tipasa. Rapport préliminaire (campagne de 1966 et 1967)", *BAA*, 3, 85-166.
- Landwehr, Ch. (2007) : "Les portraits de Juba II, roi de Maurétanie, et de Ptolémée, son fils et successeur", *RA*, 43, 65-110.
- Lanzillotta, E. et D. Schilardi, éd. (1996) : *Le Cicladi ed il mondo egeo. Seminario internazionale di studi, Roma 19-21 novembre 1992. Hesperia*, 10, Rome.

- Laporte, J.-P. (2004) : “*Isiaca* d’Algérie (Maurétanie, Numidie et partie de la Proconsulaire)”, in : Bricault 2004, 249-320.
- (2010) : “Les amphores de Tubusuctu et de Saldæ (Ostia V = Keay IA) : Une mise au point”, in : Blázquez Martínez & Remesal Rodríguez 2010, 601-625.
- Laronde, A. (1987) : *Cyrène et la Libye hellénistique*. Libykai Historiai’ de l’époque républicaine au principat d’Auguste, Paris.
- (1988) : “La Cyrénaïque romaine des origines à la fin des Sévères (96 av. J.-C.-235 ap. J.-C.)”, *ANRW*, II, 10/1, 1006-1064.
- (1992) : “Les ports de Ptolémaïs et d’Apollonia”, *Cyrène, Apollonia, Ptolémaïs : Sites prestigieux de la Libye antique. Les Dossiers d’archéologie*, 167, 54-63.
- (1996) : “Les Cyrénéens dans les Cyclades du IV^e au I^{er} s. av. J.-C.”, in : Lanzillotta & Schilardi 1996, 113-119.
- (1997) : *La Libye à travers les cartes postales*, Tripoli.
- (1999) : “Alexandrie et Cyrène”, in : *Alexandrie : une mégapole cosmopolite, (Actes du 9^e colloque de la Villa Kérylos, Beaulieu-sur-Mer, 2-3 octobre 1998)*, 91-112.
- Laronde, A. (2002) : “Ptolémée le Jeune, roi de Cyrène”, *QAL*, 16, 99-108.
- Laronde, A. et J.-M. Maffre, éd. (1999) : *Cités, ports et campagnes de la Cyrénaïque gréco-romaine. Karthago*, 24, Paris.
- Laronde, A. et J. Leclant, éd. (2007) : *La Méditerranée d’une rive à l’autre : culture classique et cultures périphériques. Actes. Cahiers de la Villa “Kérylos”*, 18, Paris.
- Lassère, J.-M. (1977) : *Ubique Populus. Peuplement et mouvements de population dans l’Afrique romaine, de la chute de Carthage à la fin de la dynastie des Sévères (146 a.C-235 p.C.)*, Paris.
- (2010) : “Massinissa”, in : *Encyclopédie Berbère*, 30, Aix-en-Provence, 4650-4661.
- Lassus, J. (1959) : “Les découvertes récentes de Cherchell”, *CRAI*, 215-225.
- Laurence, P. (2002) : *Gérontius, la vie latine de sainte Mélanie*, éd. et trad., Jérusalem.
- Laurence, R. (1999) : *The Roads of Roman Italy*, Londres-New York.
- Laurence, R. et C. Adams, éd. (2001) : *Travel and Geography in the Roman Empire*, Londres-New York.
- Lauter, H. (1971) : “Ptolemais in Libyen. Ein Beitrag zur Baukunst Alexandrias”, *JDAI*, 86, 149-178.
- Lavan, L., éd. (à paraître) : *Local Economies ? Production and Exchange of Inland Regions, Late Antique Archaeology*, Leyde.
- Lawall, M. L. et J. Lund, éd. (2011) : *Pottery in the Archaeological Record : Greece and Beyond. Acts of the International Colloquium held at the Danish and Canadian Institutes in Athens (June 20-22, 2008)*, Aarhus.
- Le Bohec, Y. (1978) : “Notes prosopographiques sur la Legio III Augusta”, *ZPE*, 31, 188-192.
- (1987) : “Les Syriens dans l’Afrique romaine”, *Karthago*, 21, 81-92 [= Le Bohec 2007, 453-464].
- (1989) : *La troisième légion Auguste*, Paris.
- (1995) : “*Dimmidi* (Demmed, *castellum* -)”, in : *Encyclopédie berbère*, 15, Aix-en-Provence, 2345-2349 (= Le Bohec 2007, 314-318).
- (1999²) : *L’armée romaine*, Paris.
- Le Bohec, Y. (2007) : *L’armée romaine en Afrique et en Gaule*, Stuttgart.
- Le Bohec, Y. et C. Wolff, éd. (2000) : *Les Légions sous le Haut-Empire. Actes du congrès de Lyon (17-19 septembre 1998)*, Paris.
- Le Bohec, Y., J.-F. Berthet, G. Brizzi, V. Giuffré, éd. (2003) : *Les discours d’Hadrien à l’armée d’Afrique : exercitatio*, Paris.
- Le Bohec, Y. et C. Wolff, éd. (2004) : *L’armée romaine de Dioclétien à Valentinien Ier. Actes du Congrès de Lyon (12-14 septembre 2002)*, Lyon-Paris.
- Leclant, J. (1950) : “*Per Africae sitientia*. Témoignages des sources classiques sur les pistes menant à l’oasis d’Ammon”, *BIFAO*, 49, 193-253.
- (1954) : “Fouilles et travaux en Égypte 1952-1953. Objets égyptiens et égyptisants trouvés hors d’Égypte”, *Orientalia*, 23, 76-78.
- (1955) : “Fouilles et travaux en Égypte 1953-1954. Objets égyptiens et égyptisants trouvés hors d’Égypte”, *Orientalia*, 24, 313.
- (1956) : “Fouilles et travaux en Égypte 1954-1955. Objets égyptiens et égyptisants trouvés hors d’Égypte”, *Orientalia*, 25, 266.
- (1968-1969) : “Aegyptische talismane aus den punischen Nekropolen”, *Archeologia viva*, 1, 95-113.
- (1995) : “Carthage et l’Égypte”, in : *Actes du IIF Congrès international des Études phéniciennes et puniques. Tunis, 11-16 novembre 1991*, vol. 1, Tunis, 1995, 41-50.
- Leclercq, H. (1931) : “Marc”, in : *DACL*, X, 2, 1738-1740.
- Lecocq, F., éd. (2005) : *Actes du Colloque International “L’Égypte à Rome”*, Caen.

- Lecuyot, G. et G. Pierrat-Bonnefois (2004) : "Corpus de la céramique de Tôd. Fouilles 1980-1983 et 1990", *CCE*, 7, 145-209.
- Leemhuis, Fr. (2010) : *Qasr Dakhleh Project. Research and restoration season 2010*, Monash University (consultable sur le site internet de l'Université de Monash).
- Le Glay, M. (1979) : "Un Eros de Phidias à Timgad ?", *Antiquités africaines*, 14, 129-133.
- (1994) : "Isis à Lambèse", in : *Hommages à Jean Leclant. Volume III, Études Istaques*, Le Caire, 339-360.
- Lembke, K., M. Minas-Nerpel et S. Pfeiffer, éd. (2010) : *Tradition and Transformation. Egypt under Roman Rule. Proceedings of the International Conference, Hildesheim, Römer- and Pelizaeus-Museum, 3-6 July 2008*, Leyde.
- Lequément, R. (1980) : "Le vin africain à l'époque impériale", *Antiquités Africaines*, 16, 185-193.
- Le Roux, P. (1972) : "Recherches sur les centurions de la legio VII Gemina", *MCV*, 8, 89-147 (= Le Roux 2011, 287-343).
- (2010) : "Tribus romaines et cités sous l'Empire. Épigraphie et Histoire", in : Silvestrini 2010, 113-121 (= Le Roux 2011, 591-602).
- (2011) : *La toge et les armes. Rome entre Méditerranée et Océan. Scripta Varia I*, Rennes.
- Leschi, L. (1945) : "La Mission scientifique du Fezzân. Archéologie", *Travaux de l'Institut de Recherches Sahariennes*, 3, 183-186.
- Lesquier, J. (1918) : *L'armée romaine d'Égypte d'Auguste à Dioclétien*, Le Caire.
- Letellier-Willemin, Fl. et Chr. Moulherat (2006) : "La découverte de coton dans une nécropole du site d'El Deir, Oasis de Kharga, désert occidental égyptien", *Archaeological Textiles Newsletter*, 43, 20-27.
- Letellier-Willemin, Fl. (à paraître) : "Le linceul du nouveau-né de la tombe 35, de la nécropole chrétienne d'El-Deir, Oasis de Kharga, Égypte", in : *Le commerce des textiles (tissus, dentelles, tapisseries...)*, 23^e Assemblée Générale du Centre International d'Étude des Textiles Anciens, Bruxelles 28 septembre-1^{er} octobre 2009, à paraître.
- Letourneur, M.-J. (2002) : "La circulation des messagers chez Jérôme", in : Garrido-Hory 2002, 127-137.
- Leveau, Ph. (1970) : "Trois tombeaux monumentaux à Cherchel", *BAA*, 4, 101-147.
- (1976) : "Note additionnelle à un article paru dans le *BAA* t. IV et à propos de l'*opus reticulatum* à Cherchel", *BAA*, 5, 25-34.
- (1982) : "Les maisons nobles de Caesarea de Maurétanie", *Antiquités Africaines*, 18, 109-165.
- (1984) : *Caesarea de Maurétanie. Une ville romaine et ses campagnes*, Rome.
- (2008) : "Conduire l'eau et la contrôler : l'ingénierie des aqueducs romains", in : Molin 2008, 133-163.
- (2009) : "Transferts de technologie hydraulique dans l'Afrique romaine", in : Hassen 2009, 117-141.
- (à paraître) : "Qanâts, *hyponomoi*, *cuniculi* et *specus*. Une contribution à l'histoire des techniques hydrauliques", in : Fleury *et al.* à paraître.
- Leveau, Ph. et J.-L. Paillet (1976) : *L'alimentation en eau de Caesarea de Maurétanie et l'aqueduc de Cherchell*, Paris.
- Lévêque, P. et J.-P. Morel, éd. (2001) : *Céramiques hellénistiques et romaines III*, Besançon.
- Levi, D. (1947) : *Antioch Mosaic Pavements II*, Princeton.
- Lewicki, T. (1939) : "Sur l'oasis de Sbru (Dbr, Shbrû) des géographes arabes", *Revue africaine*, 83, 45-64.
- (1965) : "À propos du nom de l'Oasis de Koufra chez les géographes arabes du XI^e et du XII^e siècle", *The Journal of African History*, vol. 6, n° 3, 295-306.
- Lewis, M. J. T. (2001) : *Surveying Instruments of Greece and Rome*, Cambridge.
- Lewis, N. (1988) : *La mémoire des sables. La vie en Égypte sous la domination romaine*, trad. fr. d'après l'édition anglaise de 1983, Paris.
- Lhote, H. (1982) : *Les chars rupestres sahariens, des Syrtes au Niger, par le pays des Garamantes et des Atlantes*, Toulouse.
- Lichtheim, M. (1975) : *Ancient Egyptian Literature. I. The Old and Middle Kingdoms*, Berkeley.
- Liverani, M. (2000) : "The Libyan caravan road in Herodotus IV. 181-185", *Journal of the Economic and Social History of the Orient*, 43, 496-520.
- (2000a) : "The Garamantes : a fresh approach", *Libyan Studies*, 31, 17-28.
- , éd. (2003) : *Arid Lands in Roman Times. Papers of the International Conference (Rome, July 9th-10th 2001)*, Florence.
- , éd. (2005) : *Aghram Nadharif. The Barkat oasis. (Sh'abiya of Ghat, Libyan Sahara) in Garamantian times*, Florence.
- (2006) : "Imperialismo, colonizzazione e progresso tecnico : il caso del Sahara libico in età romana", *Studi Storici*, 4, 1003-1056.
- (2007a) : "Cronologia e periodizzazione dei Garamanti. Acquisizioni e prospettive", *Athenaeum*, 95/2, 633-662.
- (2007b) : "La struttura sociale dei Garamanti in base alle recenti scoperte archeologiche", *Rendiconti dell'Accademia dei Lincei. Classe di Scienze morali, storiche e filologiche*, 18/2, 155-204.
- Livingstone, R. (2007) : "The Textiles from Kellis, a Roman Period Village in Egypt", *Archaeological Textiles Newsletter*, 44, 20.
- (2009) : "Late Antique Household Textiles from the Village of Kellis in the Dakhleh Oasis", in : De Moor & Fluck 2009, 73-86.

- Lloyd, A. B., éd. (2010) : *A companion to Ancient Egypt*, Malden MA.
- Lofius, A. (2000) : "A Textile Factory in the Third Century BC Memphis : Labor, Capital and Private Enterprise in the Zenon Archive", in : Cardon & Feugère 2000, 173-186.
- Long, J. (1992) : "Dating an Ill-Fated Journey : Synesius, *Ep. 5*", *Transactions of the American Philological Association*, 122, 351-380.
- Lucas, A. (1962) : *Ancient Egyptian Materials and Industries*, 4^e éd., Londres.
- Lund, J. (2011) : "Iconographic Evidence for the Handling and Use of Transport Amphorae in the Roman Period", in : Lawall & Lund 2011, 52-60.
- Luni, M. (1980) : "Apporti nuovi nel quadro della viabilità antica della Cirenaica interna", *QAL*, 11, 119-137.
- Luni, M. et G. A. Cellini (1999) : "L'abside della basilica nel foro di Cirene ed i due gruppi di sculture", in : Laronde & Maffre 1999, 27-46.
- McAleer, J. P. (1978) : *A Catalogue of Sculpture from Apollonia, (Supplement to Libya Antiqua, VI)*, Tripoli.
- McCormick M. (2001) : *Origins of the European Economy : Communications and Commerce AD 300-900*, Cambridge.
- MacDonald, K. (2011) : "A view from the south. Sub-Saharan evidence for contacts between North Africa, Mauritania and the Niger, 1000 BC-AD 700", in : Dowler & Galvin 2011, 72-82.
- Mac Donald, B., R. Adams et P. Bienkowski, éd. (2001) : *The Archaeology of Jordan. Levantine Archaeology, 1*, Sheffield.
- Mac Guckin de Slane, W. (1965) : *El-Bekri. Description de l'Afrique septentrionale*, trad. Mac Guckin de Slane, éd. revue et corrigée, Paris [Alger 1913].
- (1978) : *Ibn Khaldun. Histoires des Berbères et des dynasties musulmanes de l'Afrique Septentrionale*, nouvelle édition, Paris.
- Mackay, E. (1935) : *The Indus Civilisation*, Londres.
- Mackensen, M. (1981) : "Reliefverzierte nordafrikanische Sigillata Chiara C und D in der staatlichen Sammlung ägyptischer Kunst in München", *AA*, 522-536.
- Mackensen, M. et M. El-Bialy (2006) : "The Late Roman Fort at Nag el-Hagar near Kom Ombo in the Province of Thebaïs (Upper Egypt). Report on the first season of the Egyptian-Swiss Joint Mission", *MDAI(K)*, 62, 161-195.
- Mackensen, M. et G. Schneider (2006) : "Production centres of African red slip ware (2nd-3rd c.) in northern and central Tunisia : archeological provenance and reference groups based on chemical analysis", *JRA*, 19, 163-190.
- Mairs, R. (2011) : "Acrostich Inscriptions at Kalabsha (Roman Talmis) : Cultural Identities and Literary Games", *Chronique d'Égypte*, 86, 171-172, 281-297.
- Majcherek, G. (1992) : "The late Roman ceramics from sector 'G' (Alexandria 1986-1987)", *Études et Travaux*, 16, 82-117.
- (2004) : "Alexandria's Long-distance Trade in Late Antiquity – the Amphora Evidence", in : Eiring & Lund 2004, 229-237.
- Mandouze, A., éd. (1982) : *Prosopographie chrétienne du Bas-Empire. 1. Afrique (303-533)*, Paris.
- Mann, J. C. (1963) : "The Raising of New Legions during the Principate", *Hermes*, 91, 483-489.
- (1983) : *Legionary recruitment and veteran settlement during the principate*, éd. par M. M. Roxan, Londres.
- (1988) : "The Organization of *Frumentarii*", *ZPE*, 74, 149-150.
- Manning, J. G. (2011) : "Networks, Hierarchies, and Markets in the Ptolemaic Economy", in : Archibald *et al.* 2011, 296-322.
- (2008) : "The Pottery Assemblage from the Baths and Sāqiyah", in : Szymańska & Brabaj 2008, 105-128.
- Marangou, A. et S. Marchand (2007) : "Conteneurs importés et égyptiens de Tebrynys (Fayoum) de la deuxième moitié du iv^e siècle av. J.-C. au x^e s. apr. J.-C. (1994-2002)", in : Marchand & Marangou 2007, 239-294, fig. 138-139.
- Marchand, S. (2000b) : "Catalogue des céramiques", in : Colin *et al.* 2000, 169-173, 184-192.
- (2009) : "Appendix 2. Hawara, 2000. The Pottery from Hawara", in : Uytterhoeven 2009, 685-813.
- (sous presse) : "La céramique d'époque romaine tardive du fort de Qaret el-Toub", in : Colin *et al.* sous presse.
- Marchand, S. et P. Tallet (1999) : "Ayn Asil et l'oasis de Dakhla au Nouvel Empire", *BIFAO*, 99, 307-352.
- Marchand, S. et D. Laisney (Marchand 2000a) : "Le survey de Dendara (1996-1997)", *CCE*, 6, 261-299.
- Marchand, S. et D. Dixneuf (2007) : "Amphores et conteneurs égyptiens et importés du vii^e siècle apr. J.-C. Sondages récents de Baouît (2003-2004)", in : Marchand & Marangou 2007, 309-343.
- Marchand, S. et A. Marangou, éd. (2007) : *Amphores d'Égypte de la Basse Époque à l'époque arabe*, *CCE*, 8.
- Marichal, R. (1992) : *Les ostraca de Bu Njem. Suppléments de Libya Antiqua VII*, Tripoli.
- Mariotta, G. (2006) : "Postumiano in Cirenaica (Sulpicio Severo, *Dialogi*, I, 3-5)", *L'Africa romana*, 16/2, 977-987.
- Marquié, S. (2007) : "Les amphores trouvées dans le Wadi Natrun (Beni Salama et Bir Hooker)", in : Marchand & Marangou 2007, 77-114.
- Marshall, E. (2000) : "Synesius, Homer, and the Sea : The Sea and the Representation of Libyans in Synesius' Letters", in : Oliver *et al.* 2000, 13-18.

- Martin, A. (1985) : *Histoire "Acéphale" et index syriaque des Lettres festales d'Athanase d'Alexandrie*, éd. et trad., Paris.
- (1996) : *Athanase et l'Église d'Alexandrie*, Rome.
- Maspero, J. (1911) : "Un dernier poète grec de l'Égypte, Dioscore, fils d'Apollon", *REG*, 24, 426-481.
- (1912) : *Organisation militaire de l'Égypte byzantine*, Paris.
- Massey, R. E. (1923) : "A Note on the Early History of Cotton", *Sudan Notes and Records*, 6, 231-233.
- Mathieu, B., D. Meeks et M. Wissà, éd. (2006) : *L'apport de l'Égypte à l'histoire des techniques. Méthodes, chronologie et comparaisons*, Le Caire.
- Mattingly, D. J. (1995) : *Tripolitania*, Londres.
- , éd. (1996) : *Farming the Desert. The UNESCO Libyan Valleys Archaeological Survey*, II, *Gazetteer and Pottery*, Paris-Tripoli-Londres.
- (2002) : "Impacts beyond Empire : Rome and the Garamantes of the Sahara", in : De Blois & Rich 2002, 184-203.
- , éd. (2003) : *The Archaeology of Fazzān. Vol. 1, Synthesis*, Londres-Tripoli.
- (2003) : "Historical Summary", in : Mattingly 2003, 75-106.
- , éd. (2007a) : *The Archaeology of Fazzān. Vol. 2, Site gazetteer, pottery and other survey finds*, Londres-Tripoli.
- (2007b) : "The African Way of Death: Burial Rituals beyond the Roman Empire", in Stone & Stirling 2007, 138-163.
- (2008) : "Desert Migration Project : 2008 fieldwork on burials and Identity in the Wadi al-Ajal", *Libyan Studies*, 39, 223-262.
- (2008a) : "Laguatan", in : *Encyclopédie berbère*, 28-29, Aix-en-Provence, 4314-4318.
- , éd. (2010) : *The Archaeology of Fazzān. Vol. 3. Excavations of C. M. Daniels*, Londres-Tripoli.
- (2011) : "The Garamantes of Fazzan. An early Libyan state with trans-Saharan connections", in : Dowler & Galvin 2011, 49-60.
- Mattingly, D. J. et J. Salmon, éd. (2001) : *Economies Beyond Agriculture in the Classical World*, New York.
- Mattingly, D. J., J. Dore, D. Edwards et J. Hawthorne (2003) : "Background to the Archaeology of Fazzan", in : Mattingly 2003, 1-36.
- Mattingly, D. J., T. Reynolds et J. Dore (2003) : "Synthesis of Human Activities in Fazzan", in : Mattingly 2003, 327-373.
- Mattingly, D. J. et A. I. Wilson (2003) : "Farming the Sahara : the Garamantian contribution in Southern Libya", in : Liverani 2003, 35-70.
- Mattingly, D. J., S. Mc Laren, E. Savage, Y. Al-Fasatwi et K. Gadgood, éd. (2006) : *The Libyan Desert. Natural Resources and Cultural Heritage*, Londres.
- Mattingly, D. J., M. Lahr, S. Armitage, H. Barton, J. Dore, N. Drake, R. Foley, S. Merlo, M. Salem, J. Stock et K. White, éd. (2007) : "Desert Migration : People, Environment and Culture in the Libyan Sahara", *Libyan Studies*, 38, 115-156.
- Maxfield, V. A. (1981) : *The military decorations of the Roman Army*, Berkeley-Los Angeles.
- (2000) : "The Deployment of the Roman Auxilia in Upper Egypt and the Eastern Desert during the Principate", in : Alföldy et al. 2000, 407-442.
- Maxfield, V. A. et M. J. Dobson, éd. (1991) : *Roman Frontier Studies 1989. Proceedings of the XVth International Congress of Roman Frontier Studies*, Exeter.
- Mayer-Thurman, C. C. et B. Williams (1979) : *Ancient Textiles from Nubia : Meroitic, X-Group, and Christian Fabrics from Ballana and Qustul*, Chicago.
- Mazou, L. et C. Capelli (2011) : "Cyrenaica's Amphoras : a local production of MR1 at Latrun", *Libyan Studies*, 42, 89-92.
- Meeks, D. (1993) : "Oléiculture et viticulture dans l'Égypte pharaonique", in : Amouretti & Brun 1993, 3-38.
- Mehier de Malthuisieulx, H.-M. Meher de (1907) : "La Cyrénaïque", *Le Tour du monde*, 13, 169-192.
- Menchelli, S., S. Santoro, M. Pasquinucci et G. Guiducci, éd. (2010) : *LRCW 3. Late Roman Coarse Wares, Cooking Wares and Amphorae in the Mediterranean. Archaeology and Archaeometry. Comparison between western and eastern Mediterranean*, Oxford.
- Menozi, O., D. L. Di Marzio et F. D. Ossataro, éd. (2008) : *SOMA 2005 : Proceedings of the IX Symposium on Mediterranean Archaeology, Chieti (Italy), 24-26 february 2005*, Oxford.
- Meunier, J. (1942) : "Les fortifications de Césarée et la porte de Zuchabar", *Revue Africaine*, 392/393, 179-194.
- Michaelides, D. (1998) : *Excavations at Sidi Khrebish, Benghazi (Berenice). IV. 1, The Mosaics and Marble Floors*, Tripoli.
- Michel, V. (à paraître) : "Production et commercialisation de l'huile en Cyrénaïque à partir de l'exemple du village de Erythron-Latrun", in : *L'économie de l'huile dans la Méditerranée grecque (V^e siècle avant J.-C. / VI^e siècle après J.-C.)*, Colloque international HeRMA, Poitiers (16-17 décembre 2009), à paraître.
- Michel, V. et A. Laronde (2009) : "La cité d'Érythron en Cyrénaïque", *RA*, 176-185.
- Midant-Reynes, B. et F. Braunstein-Silvestre (1977) : "Le chameau en Égypte", *Orientalia*, 46, 337-362.

- Mithof, F. (1994) : "Quittung eines *hypodektai annonon epi topon Mauron* über eine Steuerzahlung in Gold", in : Bülow-Jacobsen 1994, 258-265.
- Molin, M., éd. (2008) : *Archéologie et histoire des techniques du monde romain*, Paris.
- Moatti, Cl. (2000) : "Le contrôle de la mobilité des personnes dans l'Empire romain", *MEFRA*, 112/2, 925-958.
- Moatti, Cl., éd. (2004) : *La mobilité des personnes en Méditerranée de l'Antiquité à l'époque romaine. Procédures de contrôle et documents d'identification*, Rome.
- Moatti, Cl. et W. Kaiser (2009) : "Introduction générale", in : Moatti *et al.* 2009, 11-26.
- Moatti, Cl., W. Kaiser et Chr. Pébarthe, éd. (2009) : *Le monde de l'itinérance en Méditerranée de l'Antiquité à l'époque moderne*, Bordeaux.
- Modéran, Y. (2003) : *Les Maures et l'Afrique romaine*, Rome.
- (2003a) : "De Julius Honorius à Corippus : la réapparition des Maures au Maghreb oriental", *CRAI*, 257-285.
- (2008) : "Les Laguatan : le problème des migrations des 'néo-Berbères'", in : *Encyclopédie berbère*, 28-29, Aix-en-Provence, 4318-4321.
- (2008a) : "Des Maures aux Berbères : identité et ethnicité indigènes en Afrique", in : Bauduin *et al.* 2008, 91-134.
- Monteix, N. et N. Tran, éd. (2011) : *Les savoirs professionnels des gens de métier. Études sur le monde du travail dans les sociétés urbaines de l'empire romain*, Naples.
- Montet, P. (1953) : "Rapport sur une mission en Cyrénaïque, mars-avril 1953", *Bulletin de la Société française d'égyptologie*, 14 (oct. 1953), 85-98.
- (1954) : "Égypte et Cyrénaïque : une campagne de fouilles à Apollonia", *CRAI*, 259-267.
- (1955) : "Mission en Égypte et en Cyrénaïque", *CRAI*, 327-331.
- (2005a) : "The ground stone tools", in : Liverani 2005, 259-284.
- (2005b) : "The vesicular basalt lamps", in : Liverani 2005, 285-291.
- (2010) : "Between the Sahara and the Mediterranean Coast : the archaeological research in the oasis of Fewet (Fazzan, Libyan Sahara) and the rediscovery of the Garamantes", in : AIAC, éd., *Meetings Between Cultures in the Ancient Mediterranean, XVII Congresso Internazionale di Archeologia Classica, Roma 22-26 settembre 2008, Bollettino di Archeologia on line*, 1, 17-29.
- Moreno García, J. C., éd. (à paraître) : *Dynamics of Production and Economic Interaction in the Near East in the First Half of the First Millenium BCE. ESF Exploratory Workshop, Lille, Juin 2011*, Oxford.
- Morizot, P. (2003) : "Les échanges commerciaux entre la côte méditerranéenne et à l'intérieur du Maghreb au II^e siècle vus au travers du tarif Zarai", in : Gaborit 2003, 158-171.
- Morris, E. (2010) : "Insularity and Island Identity in the Oases bordering Egypt's Great Sand Sea", in : Hawass & Ikram 2010, 129-144.
- Morris, I., R. Saller et W. Scheidel, éd. (2007) : *The Cambridge Economic History of the Graeco-Roman World*, Cambridge.
- Mossakowska, M. (2000) : "Tissus colorés et décorés exportés d'Égypte au premier siècle ap. J.-C. (d'après le *Periplus Maris Erythraei*)", *Topoi*, 10/1, 289-318.
- (2006) : "Quelques expressions grecques liées à l'aspect technique de la production des tuniques en Égypte", in : Mathieu *et al.* 2006, 169-184.
- Motz, T. A. (1993) : *The roman freestanding portrait bust : origins, context, and early history*, Ph.D. diss., University of Michigan.
- Moulherat, Chr., M. Tengberg, J.-F. Haquet et B. Mille (2002) : "First Evidence of Cotton at Neolithic Mergarh, Pakistan : Analysis of Mineralised Fibres from a Copper Bead", *Journal of Archaeological Science*, 29, 1393-1401.
- Mouton, M. (2010) : *Le peuplement antique des marges arides de l'Arabie méridionale et orientale*, Mémoire d'habilitation (à paraître dans la collection Arabia Antica), EPHE.
- Müller, Chr. (2002) : "Conclusion : Archéologie et identité dans la perspective de l'anthropologie constructiviste", in : Müller & Prost 2002, 385-395.
- Müller, Chr. et Fr. Prost, éd. (2002) : *Identités et cultures dans le monde méditerranéen antique*, Paris.
- Munro-Hay, S. C. (1991) : *Aksum : An African civilisation of Late Antiquity*, Edimbourg.
- Munzi, M. (2001) : *Lepica del ritorno. Archeologia e politica nella Tripolitania italiana*, Rome.
- (2005) : "A Tetrarchic Radiate at Aghran Nadharif", in : Liverani 2005, 333-338.
- Naranjo, M. F. (2005) : "Qanâts au Mexique", in : *Internationales Frontinus Symposium*, 157-171.
- Nautin, P. (1967) : "La conversion du temple de Philae en église chrétienne", *CA*, 17, 1-43.
- Nelis-Clément, J. (1990) : *Les beneficiarii de l'armée romaine : corpus épigraphique et papyrologique. Prosopographie. Recherches sur leur rôle dans l'organisation militaire et administrative de l'empire romain*, Thèse de doctorat, Fribourg (Suisse).
- (2000) : *Les beneficiarii : militaires et administrateurs au service de l'empire (I^{er} s. a.C.-VII^e s. p.C.)*, Bordeaux.

- (2006) : “Le gouverneur et la circulation de l’information dans les provinces romaines sous le Haut-Empire”, in : Capdetrey & Nelis-Clément 2006, 141-160.
- Netzer, E. (2004) : *Hasmonean and Herodian palaces at Jericho : final reports of the 1973-1987 excavations, vol. I, Stratigraphy and architecture*, Jérusalem.
- Newson, P. (2000) : “Differing strategies for water supply and farming in the Syrian Black Desert”, in : Barker & Gilbertson 2000, 86-102.
- Newton, Cl. (2001) : “Le Palmier Argoun *Medemia argun* (Mart.) Württemb. ex Wendl”, in : Aufrière 2001, 141-153.
- Nicolet, Cl., R. Ilbert et J.-P. Depeuale, éd. (2000) : *Mégapoles méditerranéennes. Géographie urbaine rétrospective*, Rome.
- Nixon, S., M. A. Murray et D. Q. Fuller (2011) : “Plant Use at an Early Islamic Merchant Town in the West African Sahel : The Archaeobotany of Essouk-Tadmakka (Mali)”, *Vegetation History and Archaeobotany*, 20/3, 223-239.
- Nowicka, M. (1988) : “Quelques remarques sur les portraits de momies”, in : *Ritratto ufficiale e ritratto privato. Atti della II Conferenza Internazionale sul Ritratto Romano, Roma, 26-30 Settembre 1984, A cura di N. Bonacasa e G. Rizza, Quaderni de “La Ricerca Scientifica”*, 116, Rome, 1988, 397-399.
- Obsomer, Cl. (2007) : “Les expéditions d’Herkhouf (VI^e dynastie) et la localisation de Iam”, in : Bruwier 2007, 39-52.
- Oleson, J. P. (2001) : “Water Supply in Jordan through the Ages”, in : Mac Donald *et al.* 2001, 603-614.
- Oliver, G. J., R. Brock, T. J. Cornell et S. Hodkinson, éd. (2000) : *The Sea in Antiquity*, Oxford.
- Osborn, D. J. et J. Osbornova (1998) : *The Mammals of Ancient Egypt*, Warminster.
- Pace, B. (1937) : “Storia antica”, in : *Il Sahara italiano 1. Fezzan e oasi di Gat*, Rome, 275-299.
- Pace, B., S. Sergi et G. Caputo (1951) : “Scavi sahariani. Ricerche nell’Uadi el-Agial e nell’Oasi di Gat”, *Monumenti Antichi*, 41, 150-551.
- Pachó, J. R. (1827) : *Relation d’un voyage dans la Marmarique, la Cyrénaïque et les Oasis d’Audjelah et de Maradèh*, Paris.
- Padró, J. (1998) : “Les relations commerciales entre l’Égypte et le monde phénico-punique”, in : Grimal & Menu 1998, 41-58.
- Pagenstecher, R. (1913) : *Die Gefässe in Stein und Ton, Knochenschnitzereien, Expedition E. v. Sieglin, Ausgrabungen in Alexandria, II*, Leipzig.
- Pallas, D. (1984) : “L’édifice cultuel chrétien et la liturgie dans l’Illyricum”, in : *Actes du X^e congrès international d’archéologie chrétienne, (Thessalonique, 1980)*, Rome-Thessalonique, 1984, 85-158.
- Palme, B. (2002) : *Corpus Papyrorum Raineri. XXIV, Griechische Texte XVII, Dokumente zu Verwaltung und Militär aus dem spätantiken Ägypten, Nos. 1-33*, Vienne.
- (2004) : “Die römische Armee von Diokletian bis Valentinian I : Die papyrologische Evidenz”, in : Le Bohec & Wolff 2004, 101-115.
- (2006) : “Zivile Aufgaben der Armee im kaiserlichen Ägypten”, in : Kolb 2006, 299-328.
- (2007) : “The imperial presence : Government and army”, in : Bagnall 2007, 244-270.
- Paoli-Lafaye, E. (2002) : “Messagers et messages. La diffusion des nouvelles de l’Afrique d’Augustin vers les régions d’au-delà des mers”, in : Andreau & Virlouvet 2002, 233-259.
- Papi, E., éd. (2007) : *Supplying Rome and the Empire*, Porthmouth.
- Park, D. P. (2010) : “Prehistoric Timbuktu and its Interland”, *Antiquity*, 84, 1076-1088.
- Parlasca, K. (1966) : *Mumienporträts und verwandte Denkmäler*, Wiesbaden.
- (1980) : *Repertorio d’arte dell’Egitto greco-romano, A cura di A. Adriani, Serie B, vol. I, II, et III, Ritratti di mummie*, Rome.
- Parsons, P. J. (1971) : “The Wells of Hibis”, *Journal of Egyptian Archaeology*, 57, 165-180.
- Pastori, F., éd. (1982) : *Studi in onore di Arnaldo Biscardi*, vol. II, Milan.
- Pébarthe, Chr. (2006) : “La circulation de l’information et l’adoption d’un décret : les décisions économiques et financières à l’époque de Périclès”, in : Capdetrey & Nelis-Clément 2006, 35-51.
- Pecci, A. et M. A. Cau Ontiveros (2010) : “Análisis de residuos orgánicos en ánforas : el problema de la resina y el aceite”, in : Blázquez Martínez & Remesal Rodríguez 2010, 593-600.
- Pelling, R. (2005) : “Garamantian Agriculture and its Significance in a Wider North African Context : the Evidence of the Plant Remains from the Fazzan Project”, *Journal of North African Studies*, 10, 397-411.
- Pérez Ballester, J. et G. Pascual, éd. (2007) : *Comercio, redistribución y fundeaderos. La navegación a vela en el Mediterráneo, Actas V Jornadas Internacionales de Arqueología Subacuática (Gandia, 8-10 novembre 2006)*, Valence.
- Perlès, C. (2005) : “Réflexions sur les échanges dans le Néolithique de Grèce”, in : Clancier *et al.* 2005, 201-215.
- Pernier, L. (1935) : *Il tempio e l’altare di Apollo a Cirene*, Bergame.
- Pesce, G. (1950) : *Il “palazzo delle colonne” in Tolemaide di Cirenaica. Monographie di archeologia libica*, 2, Rome.
- Petrie, Fl. W. H. (1905a) : *Ehnasya 1904*, Londres.

- (1905b) : *Roman Ehnasya (Herakleopolis Magna) 1904. Plates and Text Splementary to Ehnasya*, Londres.
- Peyras, J. et G. Tirolagos, éd. (1999) : *L'Afrique du Nord antique. Cultures et paysages. Colloque de Nantes, mai 1996*, Besançon.
- Pflaum, H.-G. (1970) : "Diverses inscriptions de Numidie et de Tripolitaine", *BACTH*, 6, 225-231 (= Pflaum 1978, 345-351).
- (1978) : *L'Afrique romaine, Scripta Varia I*, Paris.
- Phillips, L. L. (1976) : "Cotton", in : Simmons 1976, 196-201.
- Phillipson, D. (1998) : *Ancient Ethiopia*, Londres.
- Picard, Chr. (2007) : "Conclusion", in : Coulon *et al.* 2007, 309-315.
- Picard, G.-Ch. (1944) : *Castellum Dimmidi*, Alger.
- (1968) : "Un témoignage sur le commerce des objets d'art dans l'empire romain : la statue en bronze de l'Apollon de Mactar, offerte par S. Julius Possessor", *RA*, 2, 297-314.
- Pierrat, G. (1996) : "Évolution de la céramique de Töd du I^{er} au VI^e s. ap. J.-C.", *CCE*, 4, 189-206.
- Pietri, Ch. (1976) : Roma christiana. *Recherches sur l'Église de Rome, son organisation, sa politique, son idéologie de Miltiade à Sixte III (311-440)*, vol. 2, Rome.
- Pintaudi, R., éd. (2008) : *Antinoupolis I, Istituto Papirologico "G. Vitelli", Scavi e Materiali I*, Florence.
- Planhol, X. de (1992) : "Les galeries drainantes souterraines : quelques problèmes généraux", in : Balland 1992, 129-142.
- Planhol, X. de et P. Rognon (1970) : *Les zones tropicales arides et subtropicales*, Paris.
- Polfer, M., éd. (1999) : *Artisanat et productions artisanales en milieu rural dans les provinces du nord-ouest de l'Empire romain*, Montagnac.
- Poulsen, V. (1962) : "Portraetter fra Marc Aurels Familiekreds", *Meddelelser fra Ny Carlsberg Glyptotek*, 21, 1-24.
- Purcaro Pagano, V. (1976) : "Le rotte antiche tra la Grecia e la Cirenaica e gli itinerari marittimi e terrestri lungo le coste cirenaiche e della Grande Sirte", *QAL*, 8, 285-352.
- Quack, J. F. et A. Jördens, éd. (2010) : *Internationales Symposium Ägyptischen zwischen innerem Zwist und äusserem Druck. Die Zeit Ptolemaios' VI. Bis VIII*, Heidelberg.
- Raafaub, K. A. et J. A. Talbert, éd. (2010) : *Geography and Ethnography. Perceptions of the World in Pre-Modern Societies*, Malden Mass.
- Rankov, B. (2006) : "Les *frumentarii* et la circulation de l'information entre les empereurs romains et les provinces", in : Capdetrey & Nelis-Clément 2006, 129-140.
- Raschke, M. G. (1974) : "Papyrological Evidence for Ptolemaic and Roman Trade with India", in : *Proceedings of the XIV International Congress of Papyrologists*, Oxford, 241-246.
- Rathbone, D. (1991) : *Economic Rationalism and Rural Society in Third-Century Egypt*, Cambridge.
- Raven, E. M., éd. (2008) : *South Asian Archaeology 1999. Proceedings of the Fifteenth International Conference of the European Association of South Asian Archaeologists. Held at the Universiteit Leiden, 5-9 July 1999*, Groningen.
- Rea, J. (1977) : "Troops for Mauretania", *ZPE*, 26, 223-227.
- Rebuffat, R. (1969-70) : "Zella et les routes d'Égypte", *Libya antiqua*, VI-VII, 181-187.
- (1970) : "Routes d'Égypte de la Libye intérieure", *Studi Maghrebini*, III, 1-20.
- (1982) : "Recherches dans le désert de Libye", *CRAI*, 188-199.
- (1988) : "Les fermiers du désert", *L'Africa romana*, 5, 33-68.
- (2000) : "L'armée romaine à Gholaia", in : Alföldy, Dobson & Eck 2000, 227-260.
- (2003) : "Les Romains et les routes caravanières africaines", in : Fantar 2003, 221-260.
- (2004) : "Mobilité des personnes dans l'Afrique romaine", in : Moatti 2004, 155-203.
- Reddé, M. (1986) : Mare Nostrum. *Les infrastructures, le dispositif et l'histoire de la marine militaire sous l'Empire romain*, Rome.
- (1988) : *Prospection des vallées du nord de la Libye (1979-1980). La région de Syrte à l'époque romaine. Cahiers du Groupe de Recherches sur l'Armée romaine et les Provinces*, IV, Paris.
- (1991) : "À l'ouest du Nil : une frontière sans soldats, des soldats sans frontière", in : Maxfield & Dobson 1991, 485-493.
- (1999) : "Sites militaires romains de l'oasis de Kharga", *BIFAO*, 99, 377-396.
- , éd. (2004) : *Kysis. Fouilles de l'IFAO à Douch. Oasis de Kharga (1985-1990), Douch III*, Le Caire.
- Redissi, T. (1991) : "Étude de quelques amulettes puniques de type égyptisant", *REPPAL*, 6, 95-168.
- Reed, C. A., éd. (1977) : *Origins of Agriculture*, La Haye.
- Reil, Th. (1913) : *Beiträge zur Kenntnis des Gewerbes im Hellenistischen Ägypten*, Borna-Leipzig.
- Reis, D., Vian, B. et C. Bajon (2006) : *Le Monde des fibres*, Paris.

- Reynolds, J. (1984) : "Cyrenaican links with Alexandria", in : Bonacasa & Di Vita 1984, 843-844.
- (2000) : "Byzantine buildings, Justinian and Procopius in Libya Inferior and Libya Superior", *Antiquité Tardive*, 8, 169-176.
- (2003) : *The Christian Monuments of Cyrenaica*, Londres.
- Reynolds, P. (1995) : *Trade in the Western Mediterranean, AD 400-700 : The ceramic evidence*, Oxford.
- (2010) : *Hispania and the Roman Mediterranean, AD 100-700. Ceramics and Trade*, Londres.
- Ricci, C. (2006) : *Stranieri illustri e comunità immigrate a Roma. Vox diversa populorum*, Rome.
- Riggs, Chr., éd. (à paraître) : *The Oxford Handbook of Roman Egypt*, Oxford.
- Riottot, A. (2006) : *Voyage dans l'Empire ottoman du naturaliste Claude Granger (1733-1737)*, Paris.
- Robert, R. (1995) : "Immensa potentia artis. Prestige et statuts des œuvres d'art à Rome, à la fin de la République et au début de l'Empire", *RA*, 2, 291-305.
- Robin, C. (1991) : "L'Arabie du sud et la date du Périple de la mer Érythrée", *Journal asiatique*, 279, 1-30.
- Robinson, E. S. G. (1927) : *Catalogue of the Greek coins of Cyrenaica*, Londres.
- Rodziewicz, M. (1976) : *Alexandrie I. La céramique fine romaine tardive d'Alexandrie*, Varsovie.
- (1976a) : "Un quartier d'habitation gréco-romain à Kôm el-Dikka (sondage R, 1970-1973)", *Études et Travaux*, 18/9, 196-210.
- (1979) : "Thermes romains près de la gare centrale d'Alexandrie", *Études et Travaux*, 22/11, 107-138.
- (1987) : "Introduction à la céramique à engobe rouge de Kharga (*Kharga red Slip Ware*)", *CCE*, 1, 123-144.
- Romanelli, P. (1943) : *La Cirenaica romana*, Rome.
- Romm, J. (2010) : "Continents, Climates, and Cultures : Greek Theories of Global Structure", in : Raaflaub & Talbert 2010, 215-235.
- Roques D. (1975) : *Le système portuaire de Cyrène. Phycous et Apollonia*, Thèse, Paris IV.
- (1984) : "Synésios de Cyrène et le silphion de Cyrénaïque", *REG*, 97, 218-231.
- (1987) : *Synésios de Cyrène et la Cyrénaïque du Bas-Empire*, Paris.
- (1989) : *Études sur la correspondance de Synésios de Cyrène*, Bruxelles.
- (1999) : "Ports et campagnes de Cyrène : d'Apollonia à Phycous", in : Laronde & Maffre 1999, 187-195.
- (2007) : "Les religions de la Cyrénaïque tardive et protobyzantine (iv^e-vii^e s.)", *Karthago*, 27, 289-301.
- Rosenbaum, E. (1960) : *A Catalogue of Cyrenaican Portrait Sculpture*, Londres.
- Rosi, F., éd. (2002) : *Nuove ricerche sul Capitolium di Brescia, Scavi, studi e restauri*, Milan.
- Rougé, J. (1952) : "La navigation hivernale sous l'Empire romain", *REA*, 54, 316-325.
- (1953) : "Voyages officiels en Méditerranée orientale à la fin de la République et au premier siècle de l'Empire", *REA*, 55, 294-300.
- (1960) : "Actes 27, 1-10", *Vigiliae Christianae*, 14/4, 193-203.
- (1966) : *Recherches sur l'organisation du commerce maritime en Méditerranée sous l'Empire romain*, Paris.
- (1978) : "Ports et escales dans l'Empire tardif", *Settimane di studio del Centro italiano di studi sull'alto medioevo*, 25, Spolète, 67-128.
- Rougeulle, A. et S. Marchand (2011) : "Des sigla sur la côte du Hadramawy (Yémen), témoins d'une attaque navale ?", *CCE*, 9, 437-460.
- Roussel, M.-O., S. Marchand, D. Laisney et S. Robert (1999) : "Tebtynis 1998, travaux dans le secteur nord", *Annales Islamologiques*, 33, 185-262.
- Roussel, M.-O. et S. Marchand (2000) : "Secteur nord de Tebtynis (Fayoum). Mission de 1999", *Annales Islamologiques*, 34, 145-192.
- Roussel, M.-O., S. Marchand et D. Foy (2001) : "Secteur nord de Tebtynis (Fayoum). Mission de 2000", *Annales Islamologiques*, 35, 409-489.
- Rovere, P. F. (1955) : "Il cristianesimo in Cirenaica", *Libia*, 3/2, 42-52.
- Rowe, A. (1948) : *New light on Egypto-Cyrenaean Relations, two ptolemaic statues found in Tolmeita. Annales du Service des Antiquités de l'Égypte*, suppl. 12, Le Caire.
- Rowland, J., P. Wilson, D. Jeffreys, P. Nicholson, B. Kemp, S. Parcak et P. Rose (2006) : "Fieldwork 2005-2006 : Delta survey, Memphis, Saqqara bronzes project, Tell el-Amarna, Middle Egypt survey, Qasr Ibrim", *Journal of Egyptian Archaeology*, 92, 1-74.
- Ruprechtsberger, E. M. (1997) : *Die Garamanten. Geschichte und Kultur eines Libyschen Volkes in der Sahara*, Mayence.
- Saddik Abou Hamed, M. (1976-1977) : "Neo-punic Tombs near Leptis Magna", *Libyan Studies*, 8, 27-34.
- Saddington, D. B. (2009) : "Recruitment patterns and ethnic identities in auxiliary regiments", in : Hanson 2009, 83-89.
- Sadurska, A. (1988) : "Le portrait romain et la diffusion du portrait funéraire dans les provinces orientales", in : *Ritratto ufficiale e ritratto privato. Atti della II Conferenza Internazionale sul Ritratto Romano, Roma, 26-30 Settembre 1984, A cura di N. Bonacasa e G. Rizza, Quaderni de "La Ricerca Scientifica"*, 116, Rome, 75-86.

- Salama, P. (1966) : "Occupation de la Maurétanie Césarienne occidentale sous le Bas-Empire romain", in : Chevallier 1966, 1291-1311.
- (1987) : *Bornes milliaires d'Afrique Proconsulaire. Un panorama historique du Bas-Empire romain*, Rome.
- Saliou, C., éd. (2005) : *Gaza dans l'Antiquité tardive. Archéologie, rhétorique et histoire*, Salerne.
- Saller, S. J. et B. Bagatti (1949) : *The Town of Nebo*, Jérusalem.
- Salomonson, J. W. (1962) : "Late-Roman Earthenware with Relief Decoration found in Northern-Africa and Egypt", *Oudbeik. Mededelingen*, 43, 53-95.
- Salvini, M. (2001) : "Pas de qanāts en Urartu", in : Briant 2001, 143-155.
- Sänger, P. (2011) : *Veteranen under den Severen und frühen Soldatenkaisern. Die Dokumentensammlungen der Veteranen Aelius Sarapammon und Aelius Syron*, Stuttgart.
- Sartre, M. (1991) : *L'Orient romain*, Paris.
- (2009) : "Les nomades dans l'Empire romain", in : Moatti et al. 2009, 51-91.
- Scheid, J. (2007) : *Res Gestae Divi Augusti, Hauts faits du divin Auguste*, éd. et trad., Paris.
- Schmitt, T. (2001) : *Die Bekehrung des Synesios von Kyrene*, Munich-Leipzig.
- Schrenk, S., éd. (2006) : *Textiles in situ, their Find Spots in Egypt and Neighbouring Countries in the First Millennium CE*, Riggisberg.
- Schwarcz, H. P., T. L. Dupras et S. I. Fairgrieve (1999) : "15N Enrichment in the Sahara : In Search of a Global Relationship", *Journal of Archaeological Science*, 26, 629-636.
- Seif el-Din, M. (2003) : "Deux bustes portraits funéraires en plâtre découverts dans la tombe B17 Secteur 1 de la fouille du pont de Gabbari", in : Empereur & Nenna 2003, 631-638.
- Seltzer, P. (1946) : *Le climat de l'Algérie*, Alger.
- Şenol, A. K. (2003) : "The Amphoras from the Bridge Excavations, Gabbari Sector 5", in : Empereur & Nenna 2003, 467-484.
- (2007) : "A Statistical Essay on the distribution of Imported Amphorae Finds of the CE Alex Salvage excavations", in : Marchand & Marangou 2007, 57-76.
- (à paraître) : "Imported transport amphora from the excavations at Buto", in : Ballet à paraître.
- Sethe, K. (1933) : *Urkunden des Alten reiches. I*, Leipzig.
- Shaw, B. D. (1982) : "Lamasba, an ancient irrigation Community", *Antiquités Africaines*, 18, 61-103.
- (1984) : "Water and Society in the Ancient Maghrib : Technology, Property and Development", *Antiquités Africaines*, 20, 121-173.
- (2001) : "Challenging Braudel : a new vision of the Mediterranean", *JRA*, 14/2, 419-453.
- (2003) : "A Peculiar Island : Maghreb and Mediterranean", *Mediterranean Historical Review*, 18/2, 93-125.
- (2008) : *Rome's Mediterranean World System and Its Transformation. Princeton/Stanford Working Papers in Classics* (version consultable sur internet).
- Shaw, Th. (1830) : *Voyage dans plusieurs provinces de la Barbarie et du Levant*, trad. J. Mac Carthy, Versailles.
- Shier, L. A. (1978) : *Terracotta lamps from Karanis, Egypt : excavations of the University of Michigan*, Ann Arbor.
- Shinnie, P. L. et R. J. Bradley (1980) : *The Capital of Kush I. Meroe Excavations 1956-1972*, Berlin.
- Shinnie, P. L. et J. Anderson (2004) : *The Capital of Kush II : Meroe Excavations 1973-1984*, Wiesbaden.
- Sidebotham, S. E. (1986) : *Roman Economic Policy in the Erythra Thalassa 30 BC-AD 217*, Leyde.
- Sidebotham, S. E. et W. Z. Wendrich, éd. (1996) : *Berenike 1995. Preliminary Report of the 1995 Excavations at Berenike (Egyptian red Sea coast) and the Survey of the Eastern Desert*, Leyde.
- , éd. (1998) : *Berenike 1996. Report of the 1996 Excavations at Berenike (Egyptian Red Sea Coast) and the Survey of the Eastern desert*, Leyde.
- Sierro, D., N. Bosson et P. Bridel, éd. (1999) : *EK 8184. III : Explorations aux Qouçoûr el-Izeila lors des campagnes 1981, 1982, 1984, 1985, 1986, 1989 et 1990*, Louvain.
- Sierro, D. et P. Bridel, éd. (2003) : *EK 8184. IV : Explorations aux Qouçoûr Hégeila et 'Ereima lors des campagnes 1987, 1988 et 1989*, Louvain.
- Sijpesteijn, P. J. (1987) : *Customs Duties in Graeco-Roman Egypt*, Zutphen.
- Sijpesteijn, P. M. (2007) : "The Arab conquest of Egypt and the beginning of Muslim rule", in : Bagnall 2007, 437-459.
- Silvestrini, M., éd. (2010) : *Le tribù romane. Atti della XVI Rencontre sur l'épigraphie (Bari 8-10 ottobre 2009)*, Bari.
- Silvino, T., C. Maudet, M. Duffraisie et C. Hänni (2007) : "Lyon, Saint-Georges : identification et origine de résidus organiques contenus dans des céramiques antiques", in : Bonifay & Tréglias 2007, 305-311.
- Simmons, N. W., éd. (1976) : *Evolution of Crop Plants*, Londres.
- Simony, A. (2007) : *Étude typologique de la céramique romaine et copto-byzantine de Tanis*, Mémoire de Master inédit, Université de Paris IV.
- Slim, H. (1976) : "Masques mortuaires d'El-Jem (Thysdrus)", *Antiquités Africaines*, 10, 79-92.

- Smallwood, E. M. (2001²) : *The Jews under Roman rule : from Pompey to Diocletian : a study in political relations*, Leyde.
- Sodini, J.-P. (2000) : "Productions et échanges dans le monde protobyzantin (IV^e-VII^e s.) : le cas de la céramique", in : Belke *et al.* 2000, 181-196.
- Sorinel, Cl. (2006) : "La circulation de l'information dans les Églises", in : Capdetrey & Nelis-Clément 2006, 177-194.
- Spawforth, A. J. S. (2012) : *Greece and the Augustan Cultural Revolution*, Cambridge.
- Speidel, M. P. (1975) : "The rise of ethnic units on the Roman Imperial Army", *ANRW*, II, 3, 202-231 (= Speidel 1984, 117-145).
- (1981) : "Ala Maurorum ? Colloquial names for Roman Units", *Anagenesis*, 1, 98-92 (= Speidel 1984, 109-110).
- (1982) : "Augustus' Deployment of the Legions in Egypt", *Chronique d'Égypte*, 47, 120-124 (= Speidel 1984, 317-321).
- (1984) : *Roman Army Studies I*, Amsterdam.
- (1991) : "Prior and sequens on inscriptions of the African army : putting to rest the legionary ghost ranks of *Principalis, Sequator*, and *Sesquiplicarius*", *Antiquités Africaines*, 27, 107-110.
- (2006) : *Emperor Hadrian's speeches to the African army : a new text*, Mayence.
- Spencer, A. J. (1996) : *Excavations at Tell El-Balamun (1991-1994)*, Londres.
- (1999) : *Excavations at Tell El-Balamun (1995-1998)*, Londres.
- Spuler, B. (1959) : "Ptolemais (Phoinikien)", in : *PWRE*, XXIII, 2, col. 1884-1886.
- Stamm, R., éd. (2007) : *Paula Modersohn-Becker und die ägyptischen mumienportraits*, Munich.
- Stoll, O. (2009) : "Integration und doppelte Identität. Römisches Militär und die Kulte der Soldaten und Veteranen in Ägypten von Augustus bis Diokletian", in : Gundlach & Vogel 2009, 419-458.
- Stone, D. L. et L. M. Stirling, éd. (2007) : *Mortuary landscapes of North Africa*, Toronto-Londres.
- Stucchi, S. (1959) : *AA*, 301.
- (1967) : *Cirene, 1957-1966, Un decennio di attività della Missione Archeologica Italiana a Cirene, Quaderni dell'Istituto italiano di cultura*, 3, Tripoli.
- (1975) : *Architettura Cirenaica*, Rome.
- Subías Pascual, E. (2007) : "Notice sur les amphores tardives d'Oxyrhynchos", in : Marchand & Marangou 2007, 297-308.
- Szymańska, H. (2008) : "Pottery Lamps from the Baths, Sāqiyah and Funerary Chapel", in : Szymańska & Brabaj 2008, 161-168.
- Szymańska, H. et K. Brabaj, éd. (2008) : *Marea, I. Byzantine Marea. Excavations in 2002-2003 and 2006*, Cracovie.
- Tableau de la situation des établissements français d'Afrique du Nord en 1830-1838. Points inoccupés*, Paris, 1840.
- Tallet, G. (à paraître) : "Settlement and Irrigation in the Kharga Oasis, Egypt", in : Moreno García à paraître.
- Tallet, G., C. Gradel et St. Guédon (à paraître) : "Le site d'El-Deir, à la croisée des routes du désert occidental : nouvelles perspectives sur l'implantation de l'armée romaine dans le désert égyptien", in : Ballet à paraître.
- Tchernia, A. (2007) : "Entrepôt et cargaisons complémentaires sur la route du blé d'Alexandrie", in : Pérez Ballester & Pascual 2007, 57-64.
- (2011) : *Les Romains et le commerce*, Naples.
- Tengberg, M. et C. Moulherat (2008) : "Les "arbres à laine", origine et histoire du coton dans l'Ancien Monde", *Les Nouvelles de l'archéologie*, 114, 45-46.
- Tengberg, M. et C. Newton (sous presse) : "Origine et évolution de la phoeniciculture au Moyen-Orient et en Égypte", in : *Actes du colloque international Histoire des fruits. Pratiques des savoirs et Savoirs en pratiques. Toulouse, 29-31 mars 2007*, sous presse.
- Thanheiser, U. (1999) : "Plant Remains from Kellis : First Results", in : Hope & Mills 1999, 89-93.
- (2002) : "Roman Agriculture and Gardening in Egypt as seen from Kellis", in : Hope & Bowen 2002, 299-310.
- Thevet, A. (1575) : *La cosmographie universelle d'André Thevet, cosmographe du Roy, illustrée de diverses figures des choses plus remarquables veuës par l'auteur...*, Paris.
- Thiaudière, C. (2005) : *Étude technique et typologique de la bijouterie ptolémaïque et romaine d'Égypte*, Thèse, Limoges.
- Thiry, J. (1995) : *Le Sahara libyen dans l'Afrique du nord médiévale*, Louvain.
- Thompson, D. J. (1988) : *Memphis under the Ptolemies*, Princeton.
- Thompson, D. L. (1972) : *The classes and hands of painted funerary portraits from Antinoopolis*, Ph.D. diss. University of North Carolina at Chapel Hill.
- Thorn D. M. et J. C. Thorn (2009) : *A gazetteer of the Cyrene necropolis. From the original notebooks of John Casels, Richard Tomlinson and James and Dorothy Thorn*, Rome.
- Thorn, J. C. (2005) : *The necropolis of Cyrene : two hundred years of exploration*, Rome.
- Tomber, R. (1993) : "Quantitative approaches to the investigation of long-distance exchange", *JRA*, 6, 142-162.

- (1998) : “The Pottery”, in : Sidebotham & Wendrich 1998, 163-180.
- (2006) : “The pottery”, in : Tomber *et al.* 2006, 3-238.
- (2008) : *Indo-roman Trade : from Pots to Pepper*, Londres.
- (2009) : “Imitation and Diffusion : the Case of Dressel 30 in Egypt”, in : Humphrey 2009, 1251-156.
- Tomber, R., K. Knowles, D. Bailey et R. Thomas, éd. (2006) : *Survey and excavation : Mons Claudianus 1987-1993, Vol. III. Ceramic vessels and related objects*, Le Caire.
- Tomber, R. et R. Thomas (2011) : “Pottery from the Lake Mareotis Research Project”, in : Blue & Khalil 2011, 37-61.
- Tomei, M. A. (1998) : “La regione vaticana nell’antichità”, in : *Adriano e il suo mausoleo. Studi, indagini e interpretazioni, progetto europeo “Tutte le strade portano a Roma”, catalogo della mostra*, 1998, 23-38.
- Tozzi, M. (n.d.) : “Ricerche preistoriche e naturalistiche”, in : Ciad. <http://www.arch.unipi.it/Tozzi/web-tozzi/index.htm> (accessed 22/3/2004).
- Trégliat, J.-Chr. et J. Rapasse (2003) : “La céramique du secteur 5 de la fouille du pont de Gabbari : céramiques fines et céramiques communes de l’époque romaine impériale à l’Antiquité tardive”, in : Empereur & Nenna 2003, 407-466.
- Trousset, P. (1986) : “Les oasis présahariennes dans l’Antiquité : partage de l’eau et division du temps”, *Antiquités Africaines*, 22, 163-193.
- , éd. (1995) : *VI Colloque international sur l’histoire et l’archéologie de l’Afrique du Nord (Pau, octobre 1993 – 118^e congrès). L’Afrique du Nord antique et médiévale. Productions et exportations africaines. Actualités archéologiques*, Paris.
- (2002-2003) : “Le Tarif de Zaráï : Essai sur les circuits commerciaux dans la zone présaharienne”, *Antiquités Africaines*, 38-39, 355-373.
- Uggeri, G. (1996) : “*Stadiasmus Maris Magni* : un contributo per la datazione”, *L’Africa romana*, 11/1, 277-285.
- Unger, C. (2007) : “Schmuckstücke, die wertschätzung der accessoires”, in : Stamm 2007, 106-113.
- Uytterhoeven, I, éd. (2009) : *Hawara in the Graeco-Roman Period. Life and Death in a Fayum Village*, Louvain.
- Valbelle, D. et J.-Y. Carrez-Maratray, éd. (2000) : *Le camp romain du Bas-Empire à Tell el-Herr*, Paris.
- Vanacker, Cl. (1973) : “Géographie économique de l’Afrique du Nord selon les auteurs arabes du IX^e siècle au milieu du XII^e siècle”, *Annales ESC*, 28/3, 659-680.
- Van der Veen, M., éd. (1999) : *The Exploitation of Plant Resources in Ancient Africa, Proceedings of the 2nd International Workshop on the Archaeobotany of Northern Africa, Leicester 23-25 June 1997*, New York.
- Van Minnen, P. (2000) : “Agriculture and the “Taxes-and-Trade” Model in Roman Egypt”, *ZPE*, 133, 205-220.
- Vera, D. (2010) : “Fisco, annona e commercio nel Mediterraneo tardoantico”, in : Menchelli *et al.* 2010, 1-23.
- Vercoutter, J. (1945) : *Les objets égyptiens et égyptisants du mobilier funéraire carthaginois*, Paris.
- Verneuil, B. de et J. Bugnot (1870) : “Esquisses historiques sur la Maurétanie Césarienne et *Iol Caesarea*, (Cherchell)”, *Revue Africaine*, 14, 130-165.
- Vessberg, O. (1957) : “Roman portrait art”, in : *Acta congressus Madvigiani, Hafniae 1954*, vol. 3, 1957, 43-52.
- Vila, A. (1967) : *Aksha II. Le cimetière méroïtique d’Aksha*, Paris.
- Villeneuve, Fr. (2002) : “Frontières et transferts culturels. Quelques notes d’un antiquisant”, *Hypothèses. Publications de la Sorbonne*, 1, 213-218.
- Vishnu-Mittre (1977) : “Changing Economy in Ancient India”, in : Reed 1977, 569-588.
- Vogt, Chr. (1997) : “La céramique de Tell el-Fadda. Sinai du Nord”, *CCE*, 5, 1-22.
- Vonderheyden, M. (1927) : *Ibn Hammad. Histoire des rois ‘Obaïdides (les califes fatimides)*, éd. et trad., Alger.
- Waagé, F. O. (1948) : “Hellenistic and Roman Tableware of North Syria”, in : *Antioch-on-the-Orontes, IV, 1, Ceramics and Islamic Coins*, Princeton, 1-60.
- Wace, A. J. B. (1948) : “Late Roman Pottery and Plate”, *Bulletin de la Société Royale d’Archéologie d’Alexandrie*, 37, 47-57.
- Wagner, G. (1987) : *Les oasis d’Égypte à l’époque grecque, romaine et byzantine d’après les documents grecs (recherches de papyrologie et d’épigraphie grecques)*, Le Caire.
- (1990) : “Tiphagion”, *ZPE*, 80, 239-242.
- Ward-Perkins, J. B. (1972) : “Recent Work and Problems in Libya”, in : *Acta del VIII Congreso Internacional de Arqueología Cristiana (Barcelona, 5-11 octubre 1969)*, Barcelone, 223-224.
- (1976) : “The Christian architecture of Apollonia”, in : Goodchild *et al.* 1976, 267-292.
- (1992) : “The Trade in Sarcophagi”, in : Dodge & Ward-Perkins 1992, 31-37.
- Whitcomb, D. S. et J. H. Johnson (1982) : *Quseir Al-Qadim 1980. Preliminary Report*, Malibu.
- Widrig, W. (1975) : *The two Churches at Latrun within the Context of Cyrenaican Church Forms*, Ann Arbor.

- (1978) : “Two Churches at Latrun in Cyrenaica”, *PBSR*, 46, 94-131.
- Wierzeski, J et J. Marye (1899) : *Le musée national des antiquités algériennes, 1^{re} partie*, Alger.
- Wild, F. C. (2011) : “Fringes and aprons-Meroitic clothing : an update from Qasr Ibrim”, in : De Moor & Fluck 2011, 110-119.
- Wild, J. P. (1997) : “Cotton in Roman Egypt : some problems of origin”, *Al-Rāfidān*, 18, 287-298.
- (1999) : “Textile Manufacture : a Rural Craft ?”, in : Polfer 1999, 29-37.
- (2009) : “Qasr Ibrim Study Season 2009”, *Archaeological Textiles Newsletter*, 49, 16-18.
- Wild, J. P. et F. C. Wild (1998) : “The Textiles”, in : Sidebotham & Wendrich 1998, 221-236.
- (1998b) : “Cotton : the New Wool. Qasr Ibrim study Season 2008”, *Archaeological Textiles Newsletter*, 46, 3-6.
- Wild, J. P. et F. C. Wild (2005) : “Rome and India : Early Roman Cotton Textiles from Berenike, Red Sea Coast of Egypt”, in : Barnes 2005, 11-16.
- Wild, J. P., Wild, F. C. et A. Clapham (2005) : “Roman Cotton Revisited”, in : Alfaro Giner & Karali 2005, 143-147.
- Wild, J. P. et F. C. Wild (2007) : “Irrigation and the Spread of Cotton Growing in Roman Times”, *Archaeological Textiles Newsletter*, 44, 16-17.
- (2008) : “Early Cotton Textiles from Berenike”, in : Raven 2008, 229-233.
- Wilson A. I. (1999) : “Urbanism and Economy at Euesperides (Benghazi) : Preliminary Report on the 1999 Season”, *Libyan Studies*, 30, 147-168.
- (2001) : “Timgad and textile production”, in : Mattingly & Salmon 2001, 271-296.
- (2006) : “The Spread of Foggara-based Irrigation in the Ancient Sahara”, in : Mattingly *et al.* 2006, 205-216.
- (2009) : “Foggaras in ancient north Africa, or How to marry a Berber Princess”, in : Bridoux 2009, 19-39.
- Wilson, A. I. et D. Mattingly (2003) : “Irrigation Technologies : Foggaras, Wells and Field Systems”, in : Mattingly 2003, 235-278.
- Winlock H. et W. E. Crum (1926) : *The monastery of Epiphanius at Thebes, Part I*, New-York.
- Winnicki, J. K. (2006) : “Der libysche Stamm der Bakaler in Ägypten”, *Ancient Society*, 36, 135-142.
- Winter, J. G. et H. C. Youtie (1944) : “Cotton in Graeco-Roman Egypt”, *AJPh*, 65, 249-258.
- Wipszycka, E. (1965) : *L'industrie textile dans l'Égypte romaine*, Varsovie.
- Wittfogel, K. (1957) : *Oriental Despotism : a comparative study of total Power*, Yale-Oxford.
- Woolley, C. L. et D. Randall-Maclver (1910) : *Karanog. The Romano-Nubian Cemetery*, Philadelphie.
- Worp, K. A. (1995) : *Greek Papyri from Kellis. I*, Oxford.
- Wuttmann, M., B. Bousquet, M. Chauveau, P. Dils, S. Marchand, A. Schweitzer et L. Volay (1996) : “Premier rapport préliminaire des travaux sur le site de 'Ayn Manāwīr (oasis de Kharga)”, *BIFAO*, 96, 385-451.
- Wuttmann, M., H. M. Barakat, B. Bousquet, M. Chauveau, T. Gonon, S. Marchand, M. Robin et A. Schweitzer (1998) : “'Ayn Manāwīr (oasis de Kharga). Deuxième rapport préliminaire”, *BIFAO*, 98, 367-462.
- Wuttmann, M. (2001) : “Les qanāts de 'Ayn Manāwīr (oasis de Kharga, Égypte)”, in : Briant 2001, 109-136.
- Younès, A. (1999) : *Recherches sur la ville portuaire de Thapsus et son territoire en Byzacène dans l'Antiquité*, Tunis.
- Zohary, D. et M. Hopf (2000) : *Domestications of Plants in the Old World. The Origin and Spread of Cultivated Plants in West Asia, Europe, and the Nile Valley*, 3^e éd, Oxford.
- Zuckerman, C. (2004) : *Du village à l'Empire. Autour du registre fiscal d'Aphroditô (525/526)*, Paris.